

第51回全日本・第1回全日本ジュニア・第1回KBK クラスの分割と統合

以下の通り大会クラスの「分割と統合」を行いました。

以下に記載されていないクラスは申込時のクラスとなります。ご了承の程、宜しくお願い致します。

[大会クラスの分割と統合]

大会	参加申し込み時のクラス	分割統合	分割統合後のクラス	備考
KARATE BATTLE KINGS	幼年(男女混合) 初級	分割	年中(男女混合) 初級	
			年長(男女混合) 初級	
	中学1年生女子 初級	統合	中学生女子 初級	
	中学生女子 初級			
	シニア女子 初級	統合	一般女子 初級	
	一般女子 初級			
	高校生男子 初級	統合	一般男子 初級	
	一般男子 初級			
	中学1年生女子 選抜上級	統合	中学生女子 選抜上級	
	中学生女子軽量 選抜上級			
	中学生女子重量 選抜上級			
	シニア女子軽量 上級	統合	シニア女子 上級	
	シニア女子重量 上級			
マスターズ女子 上級				
全日本 ジュニア ファイナル カップ	小学1年生女子	統合	小学1・2年生女子	
	小学2年生女子			
	高校生女子軽量	統合	高校生女子	
	高校生女子重量			

第51回 オープントーナメント 全日本空手道選手権大会

(第2回世界大会選考戦)

決戦の地 横浜 頂に立つのは誰だ!!



第1回 極真 全日本ジュニアファイナルカップ 極真 KARATE BATTLE KINGS

(第2回 極真 全日本ジュニアファイナルカップ選抜大会)

2022. 2. 5(土) 8時30分開場
横浜武道館 2階 アリーナ

入場料 無料

主催 (社)国際空手道連盟 極真会館 世界総極真
後援 スポーツ庁(第51回 全日本空手道選手権大会)
お問合せ 世界総極真大会事務局(釘嶋道場)
TEL 090-8946-6944





国際空手道連盟 極真会館
創始者 大山 倍達 総裁

目 次

大会式次第	2頁
大会役員	3頁
大会審判員	4頁
大会出場団体	5頁
大会規則（試合時間・防具）	6頁
大会規則（防具の種類）	7頁
大会規則（試合ルール）	8頁
会場案内と注意事項	9頁

トーナメント表
全日本空手道選手権大会

コート案内	11頁
● 一般男子（無差別）	14頁
● 一般女子（軽量級）	16頁
● 一般女子（重量級）	16頁

トーナメント表
全日本ジュニアファイナルカップ

コート案内	19頁
● 幼年（男女混合）	36頁
● 小学1年生男子	46頁
● 小学1・2年生女子	42頁
● 小学2年生男子	46頁
● 小学3年生女子	42頁
● 小学3年生男子	42頁
● 小学4年生女子 軽量	38頁
● 小学4年生女子 重量	32頁
● 小学4年生男子 軽量	36頁
● 小学4年生男子 重量	36頁
● 小学5年生女子 軽量	44頁
● 小学5年生女子 重量	46頁
● 小学5年生男子 軽量	38頁
● 小学5年生男子 重量	40頁
● 小学6年生女子 軽量	28頁
● 小学6年生女子 重量	38頁
● 小学6年生男子 軽量	32頁
● 小学6年生男子 重量	28頁
● 中学1年生女子 軽量	28頁
● 中学1年生女子 重量	32頁
● 中学1年生男子 軽量	34頁
● 中学1年生男子 重量	30頁
● 中学2・3年生女子 軽量	24頁
● 中学2・3年生女子 重量	24頁
● 中学2・3年生男子 軽量	26頁
● 中学2・3年生男子 重量	26頁
● 高校生女子	20頁
● 高校生男子 軽量	20頁
● 高校生男子 重量	22頁

トーナメント表
KARATE BATTLE KINGS

コート案内	49頁
● 年中（男女混合） 初級	61頁
● 年長（男女混合） 初級	61頁
● 小学1年生女子 初級	64頁
● 小学1年生男子 初級	63頁
● 小学2年生女子 初級	61頁
● 小学2年生男子 初級	65頁
● 小学3年生女子 初級	59頁
● 小学3年生男子 初級	57頁
● 小学4年生女子 初級	57頁
● 小学4年生男子 初級	55頁
● 小学5年生女子 初級	64頁
● 小学5年生男子 初級	62頁
● 小学6年生女子 初級	59頁
● 小学6年生男子 初級	66頁
● 中学1年生男子 初級	59頁
● 中学生女子 初級	55頁
● シニア男子 初級	59頁
● マスターズ女子 初級	59頁
● マスターズ男子 初級	55頁
● 一般女子 初級	56頁
● 一般男子 初級	57頁
● 幼年（男女混合） 選抜	64頁
● 小学1年生女子 選抜	62頁
● 小学1年生男子 選抜	62頁
● 小学2年生女子 選抜	66頁
● 小学2年生男子 選抜	60頁
● 小学3年生女子 選抜	58頁
● 小学3年生男子 選抜	58頁
● 小学4年生女子 選抜	56頁
● 小学4年生男子 選抜	56頁
● 小学5年生女子 選抜	60頁
● 小学5年生男子 選抜	52頁
● 小学6年生女子 選抜	60頁
● 小学6年生男子 選抜	50頁
● 中学1年生男子 選抜	51頁
● 中学生女子 選抜	52頁
● 中学生男子 軽量 選抜	53頁
● 中学生男子 重量 選抜	51頁
● 高校生男子 軽量 選抜	53頁
● シニア女子 上級	53頁
● シニア男子 軽量 上級	54頁
● マスターズ男子 上級	51頁
● 一般男子 軽量 中級	50頁

大会式次第

2022年 2月 5日 (土)

- 8時30分 1部 KARATE BATTLE KINGS 開場
● 選手受付 (エントランス) ・計量 (武道場)
- 9時30分 開会式 (簡略)
● 開会宣言・アナウンスのみ
- 9時40分 試合開始
● 各コート (M1、M2、A、B、C、D、E、F)
※ KARATE BATTLE KINGS 本戦～準決勝まで実施 (表彰8位は各コート)
- 11時30分 試合中断
● 残試合は2部で実施 (残試合の選手は2部の開会式時は、各コートに整列して下さい)

-
- 11時30分 2部 全日本空手道選手権大会・全日本ジュニアファイナルカップ 開場
● 選手受付 (エントランス) ・計量 (武道場)

- 12時30分 開会式
- 開会太鼓
大会運営委員 太田 輝行 極真会館 釘嶋道場 支部長
 - 選手入場 (各コートに整列して下さい)
 - 国旗掲揚
 - 開会挨拶
来賓 挨拶
極真会館 代表 大石 代悟 極真会館 大石道場 範士
大会実行委員長 釘嶋 秀三 極真会館 釘嶋道場 師範
 - 選手宣誓
極真会館 代表 大石 代悟 選手代表 日下部 尚人
 - ルール説明
大会審判長 高橋 幸男 極真会館 高橋道場 師範
 - 選手退場

- 13時00分 試合開始
- 各コート (M1、M2、A、B、C、D、E、F)
※ KARATE BATTLE KINGS 残試合～決勝まで実施 (表彰は各コート)
※ ファイナルカップ (小学生以下) 本戦～決勝まで実施 (表彰は各コート)
※ ファイナルカップ (中学生以上) 本戦～準決勝まで実施
※ 全日本一般 (男女) 本戦～準決勝まで実施
 - M1、M2コート
※ ファイナルカップ (中学生以上) 3位決定～決勝まで実施 (表彰は各コート)
 - M1コート
※ 全日本一般 (男女) 3位決定～決勝まで実施
※ 全日本一般 (男女) 及び、全日本ジュニア (最優秀選手賞) (表彰はM1コート)

- 17時00分 閉会式
- 閉会挨拶
極真会館 代表 大石 代悟 極真会館 大石道場 範士
大会実行委員長 釘嶋 秀三 極真会館 釘嶋道場 師範
 - 国旗降納
 - 閉会太鼓
大会運営委員 太田 輝行 極真会館 釘嶋道場 支部長
 - 記念撮影

17時00分 閉場

- ★ 進行上の事情により、上記に変更がある場合がありますので、ご了承下さい。
- ★ 表彰対象者は、各クラスの表彰式があるタイミングで表彰場所付近で待機して下さい。
- ★ 表彰式に参加できない選手の方は、大会本部へご連絡下さい。(表彰状は、所属道場宛てに便送致します)

大会役員

- 国際空手道連盟 極真会館 創始者
大山 倍達 総裁
- (社) 国際空手道連盟 極真会館 代表
大石 代悟 極真会館 静岡県 大石道場 範士
- 大会顧問
甘利 明 衆議院議員 自民党
三原 じゅん子 参議院議員 自民党
長田 進治 神奈川県 県議会議員
芥川 かおる 神奈川県 県議会議員
森下 賢人 海老名市 市議会議員
- 来賓
松田 良昭 神奈川県 県議会議員
- 大会実行委員長
釘嶋 秀三 極真会館 神奈川県 釘嶋道場 師範
- 大会実行委員
橋本 英明 極真会館 埼玉県 橋本道場 代表
鈴木 義浩 極真会館 東京都 石神井公園道場 代表
菊池 正義 極真会館 東京都 友心会 代表
石垣 慎吉 極真会館 東京都 墨田道場 代表
- 大会運営委員長
釘嶋 典子 極真会館 神奈川県 釘嶋道場 代表代理
- 大会運営委員
太田 輝行 極真会館 神奈川県 釘嶋道場 支部長
秋山 正樹 極真会館 神奈川県 釘嶋道場 支部長
倉田 秀範 極真会館 神奈川県 釘嶋道場 指導員
良元 知阿子 極真会館 神奈川県 釘嶋道場
諏訪本 宗法 極真会館 神奈川県 釘嶋道場
- 大会運営チーム
門下生一同 極真会館 神奈川県 釘嶋道場
保護者一同 極真会館 神奈川県 釘嶋道場
- メイン司会
宮田 裕之 極真会館 神奈川県 釘嶋道場
宮田 良子 極真会館 神奈川県 釘嶋道場
- 大会救護
菅野 帆華 極真会館 神奈川県 釘嶋道場
茨木 英里 極真会館 神奈川県 釘嶋道場
- 大会最高審判長
大石 代悟 極真会館 静岡県 大石道場 範士
- 大会審判長
高橋 幸男 極真会館 北海道 高橋道場 師範
- 大会審議委員長
高橋 幸男 極真会館 北海道 高橋道場 師範
- 大会特別審判員
奥田 勝巳 極真会館 千葉県 武颯会 師範
門馬 智幸 極真会館 福島県 門馬道場 師範
西岡 成則 極真会館 兵庫県 西岡道場 師範
今城 真治 極真会館 福井県 今城道場 師範
空田 仁則 極真会館 沖縄県 空田道場 師範
佐藤 高貴 極真会館 北海道 佐藤道場 代表
橋本 英明 極真会館 埼玉県 橋本道場 代表
鈴木 義浩 極真会館 東京都 石神井公園道場 代表
菊池 正義 極真会館 東京都 友心会 代表
大谷 博登 極真会館 三重県 大谷道場 代表
石垣 慎吉 極真会館 東京都 東京墨田道場 代表
原 一浩 極真会館 北海道 鍊心道場 代表

大会審判員

● 大会審判員

門馬功	馬奈美子	極真会館	福島県	門馬道場
佐藤	広和	極真会館	福島県	門馬道場
柏木	眞佐志	極真会館	兵庫県	西岡道場
吉井	武人	極真会館	兵庫県	西岡道場
成田	一良	極真会館	千葉県	武颯会
小森	伊吹	極真会館	千葉県	武颯会
島村	直人	極真会館	静岡県	武颯会
橘	光俊	極真会館	静岡県	大石道場
尾高	英俊	極真会館	静岡県	大石道場
岩崎	龍哉	極真会館	静岡県	大石道場
杉本	義忠	極真会館	静岡県	大石道場
荒井	浩一	極真会館	静岡県	大石道場
平	卓朗	極真会館	静岡県	大石道場
吉永	明	極真会館	静岡県	大石道場
長谷川	正実	極真会館	静岡県	大石道場
吉松	司人	極真会館	静岡県	大石道場
小林	正典	極真会館	静岡県	大石道場
山縣	真一	極真会館	静岡県	大石道場
今野	快	極真会館	静岡県	大石道場
平野	里幸	極真会館	静岡県	大石道場
小笠原	正士	極真会館	長野県	勇姿舍
石神	悟	極真会館	大阪府	勇姿舍
中川	康史	極真会館	石川県	勇姿舍
山本	正樹	極真会館	神奈川県	釘嶋道場
梅田	秀範	極真会館	神奈川県	釘嶋道場
秋山	知阿子	極真会館	神奈川県	釘嶋道場
倉田	勲	極真会館	神奈川県	釘嶋道場
良元	弘行	極真会館	神奈川県	釘嶋道場
小松	志保	極真会館	神奈川県	釘嶋道場
飛田	茜	極真会館	神奈川県	釘嶋道場
飛田		極真会館	神奈川県	釘嶋道場
秋山		極真会館	神奈川県	釘嶋道場

:

大会出場団体

● 大会出場団体

愛知県	拳真流 チームアキラ	東京都	実践空手道 佐々木道場
愛知県	立志会	東京都	誠真会館 東伏見道場
愛知県	極真会館 松田道場	東京都	ラビットカラテスクール
愛知県	極真会館 浜井派 愛知石川道場	東京都	鷺宮道場
岡山県	至道会館	東京都	拳気道会
沖縄県	剛柔流 志道館	東京都	誠真会館 秋津道場
沖縄県	白蓮会館 沖縄支部	東京都	極真会館 友心会
沖縄県	空手道 琉心塾	東京都	極真空手 力謝会
沖縄県	極真会館 空田道場	東京都	淑徳巣鴨 空手部
沖縄県	拳勢会	東京都	白蓮会館 東京隅田支部
岩手県	実戦空手道 一心會	東京都	極真会館 石神井公園道場
岩手県	実戦空手道 琢磨会	東京都	勇志会空手道
宮城県	極真会館宮城県本部	栃木県	極真会館 坂本派 真岡道場
宮城県	村上道場	奈良県	白蓮会館 奈良学園前支部
埼玉県	極真会館 橋本道場	福井県	極真会館 今城道場
埼玉県	極真拳武會 埼京支部	福井県	極真会館 坂本派 福井県本部
埼玉県	極真拳武會 さいたま浦和支部	福島県	総極真 門馬道場
埼玉県	我流空手道 北斗會 中平道場	兵庫県	聖武会館
埼玉県	我流空手道 北斗會	兵庫県	極真会館 大石道場 兵庫支部
埼玉県	極真空手道 忍會 (本部)	兵庫県	聖空会館
埼玉県	極真空手道 忍會 (熊谷)	兵庫県	餅田道場
埼玉県	鍛志夢会空手	兵庫県	空手道 誠空会
埼玉県	義和流拳法	兵庫県	福山道場
埼玉県	昭武館カラテ 内田道場	兵庫県	宮野道場
埼玉県	野澤道場	兵庫県	極真会館 西岡道場
三重県	光武会館	北海道	極真会館 鍊心道場
三重県	極真会館 大谷道場	北海道	極真会館 佐藤道場
三重県	松武館空手道	北海道	極真会館 高橋道場
山形県	日本空手道 至真会館	北海道	極真会館 高橋道場 札幌支部
新潟県	理心館	北海道	総極真 高橋道場 網走支部
神奈川県	極真拳武會 中山同好会	北海道	優至会 渡部道場
神奈川県	武心塾	北海道	優至会 酒井道場
神奈川県	武心塾 茅ヶ崎海岸支部	北海道	榊間道場
神奈川県	極真会館 横浜田中道場	北海道	帯栄道場
神奈川県	日本空手道 勇慎会	北海道	優至会 塚本道場
神奈川県	空手道MAC 本部	北海道	空手道 北心会
神奈川県	武蹴会館	北海道	優至会 帯広道場
神奈川県	白蓮会館 湘南鎌倉支部	和歌山県	極真勇姿舎 山本道場
神奈川県	空手道 波空会		
神奈川県	フルコンタクトカラテ闘塾		
神奈川県	極真拳武會 川崎元住吉		
神奈川県	武立会館		
神奈川県	空手道 光誠会		
神奈川県	空手道相模原 鈴木道場		
神奈川県	優心塾		
神奈川県	新武会		
神奈川県	大鹿道場		
神奈川県	実戦空手道 翔優會館		
神奈川県	極真会館 釘嶋道場		
静岡県	士道館 浜松山田道場		
静岡県	新誠會		
静岡県	極真会館 大石道場		
石川県	極真勇姿舎 田賀道場		
石川県	正樹道場		
石川県	真琉會		
千葉県	S K C 武心館		
千葉県	空手道 無限勇進会		
千葉県	極真会館 武颯会		
大阪府	光道會館 塔本道場		
大阪府	白蓮会館 八尾西支部		
大阪府	白蓮会館 八尾東支部		
東京都	極真会館 大石道場 (東京多摩)		
東京都	新極真 江戸川道場		
東京都	空手道 講士館		
東京都	誠真会館 杉並道場		
東京都	誠真会館 清瀬道場		
東京都	誠真会館 文京道場		
東京都	誠真会館 落合南道場		

大会規則（試合時間・防具）

● 試合時間

クラス		本戦	延長戦	再延長戦	体重判定	最終延長戦 (マスト)	備考
全日本	一般	準々決勝迄	2分	2分	無し	有り	2分
		準決勝以降(女子)	2分	2分	2分	有り	2分
		準決勝以降(男子)	3分	2分	2分	有り	2分
全日本 Jr FINAL CUP	高校生 以下	幼年	1分	1分	無し	無し	1分
		小学生	1分30秒	1分	無し	無し	1分
		中学生	1分30秒	1分	無し	無し	1分
		高校生	2分	1分30秒	無し	無し	1分30秒
K B K	初級	幼年	1分	1分	無し	無し	1分
		小学生	1分30秒	1分	無し	無し	1分
		中学生	1分30秒	1分	無し	無し	1分
		高校生	1分30秒	1分	無し	無し	1分
		シニア/マスターズ	1分30秒	1分	無し	無し	1分
		一般	1分30秒	1分	無し	無し	1分
	選抜 上級	幼年	1分	1分	無し	無し	1分
		小学生	1分30秒	1分	無し	無し	1分
		中学生	1分30秒	1分	無し	無し	1分
		高校生	2分	1分30秒	無し	無し	1分30秒
	上級	シニア/マスターズ	1分30秒	1分	無し	無し	1分
	中級	一般	2分	1分30秒	無し	無し	1分30秒

★全日本(一般)は体重判定を行い、男子無差別級は、体重差10kg以上、女子軽量級は、体重差3kg以上、女子重量級は、体重差5kg以上で、軽い選手の勝ち。差が無い場合、最終延長戦によるマストシステムでの決着となります。

★全日本(一般)以外の全クラスは、体重判定を行わず、最終延長戦はマストシステムでの決着となります。

● 防具（サポーター類）

○ 必須 × 不可 △ 任意

クラス		ヘッド ガード	拳 サポーター	すね サポーター	ひざ サポーター	ファール カップ	胸 サポーター	
全日本	一般	男子	×	×	×	○	×	
		女子	×	×	○	△	○	
全日本 Jr FINAL CUP	高校生 以下	幼年	○	○	○	△	○男子 △女子	×
		小学生	○	○	○	△	○男子 △女子	×男子 ○女子
		中学生	△	○	○	○	○男子 △女子	×男子 △女子
		高校生	△	○	○	○	○男子 △女子	×男子 ○女子
K B K	初級	幼年	○	○	○	△	○男子 △女子	×
		小学生	○	○	○	△	○男子 △女子	×男子 △女子
		中学生	○	○	○	△	○男子 △女子	×男子 △女子
		高校生	○	○	○	△	○男子 △女子	×男子 ○女子
		シニア/マスターズ	×	○	○	○	○男子 △女子	×男子 ○女子
		一般	×	○	○	○	○男子 △女子	×男子 ○女子
	選抜 上級	幼年	○	○	○	△	○男子 △女子	×
		小学生	○	○	○	△	○男子 △女子	×男子 △女子
		中学生	△	○	○	○	○男子 △女子	×男子 △女子
		高校生	△	○	○	○	○男子 △女子	×男子 ○女子
	上級	シニア/マスターズ	×	○	○	△	○男子 △女子	×男子 ○女子
	中級	一般	×	×	×	×	○男子 △女子	×男子 ○女子

★ヘッドガード任意のクラスで、片方の選手のみヘッドガードを着用している場合、双方の選手がヘッドガードを着用する事。

★飛沫感染防止対策のためヘッドガードの前面にフェースシールドを着用する事。(フェースシールドが無ければ、マスクを着用)

ヘッドガード未着用のクラスは、マスク着用は任意とします。

★防具類は全て各自所有の物を使用して下さい。(新型コロナウイルス感染防止対策のため、貸し借りは禁止とします。)

★胸サポーターは、プラスチック製のものや、イサミ製のL-8303 インナーチェストより硬質なもの、使用禁止とします。

大会規則（防具の種類）

● ヘッドガード（各自で用意）



- ① 前面にガードがあれば使用可能
- ③ 前面にガードが無ければ全て使用禁止

● 拳サポーター（各自で用意）



- ① 布製は使用可能（極端に薄くなっている場合は使用不可能）
- ② 革製や合皮製のもの、全て使用禁止

● すねサポーター（各自で用意）



- ① 布製であれば、使用可能（ソックスタイプ式）
- ② 布製であれば、使用可能（マジックテープ式）
- ③ 革製や合皮製のもの、全て使用禁止

● ひざサポーター（各自で用意）



- ① ひざのみのガードであれば使用可能
- ② ひざ以外（太ももなど）のガードがあれば全て使用禁止

● 胸サポーター（各自で用意）



- ① 胸部のみであれば硬質、ウレタン共に使用可能
- ② 胸部以外にかかるものは全て使用禁止
- ③ 胸部のみの適正サイズであれば使用可能

● ファールカップ（各自で用意） ★特に規定はありません

● 赤の腰ひも（各自で用意） ★赤コーナでの対戦の場合、着用します

大会規則（試合ルール）

- 一本勝ち
 - ①反則箇所を除く部分への攻撃で3秒以上ダウンさせるか、3秒以上戦意を喪失させた時。
 - ②技あり2本で一本勝ち。
- 技あり
 - ①反則箇所を除く部分への攻撃で一時的にダウンさせるか、一時的に戦意を喪失させた時。
 - ②足掛け技で転倒させタイミング良く倒れた相手に下段突きを決めた時。
- 判定優先順位（審判5人の場合、3人以上が認めた場合有効。 審判3人の場合、2人以上が認めた場合有効。）
一本勝ち > 技あり > ダメージ > 有効打 > 攻撃数 > 積極性

● 反則による「注意、減点、失格」の推移と判定優先順位

反則1	反則2	反則3	反則4
注意1	注意2	注意3	注意4
	(減点1)		(減点2で失格)
		技あり > 注意3	

- 反則
 - ①手技による首から上へ（首含む）の攻撃
 - ②金的蹴り
 - ③頭突き
 - ④倒れている相手に当てる攻撃
 - ⑤背後からの攻撃
 - ⑥掌底押し・正拳押し・つかみ・投げ・手掛け・クリンチ
 - ⑦技のかけ逃げ（蹴ってすぐ倒れる事を繰り返した場合）
 - ⑧何度も場外へ逃げた場合
 - ⑨頭や胸などを故意にあわせている場合
 - ⑩その他、審判が特に反則とみなした場合
 - ⑪反則には悪質なものを除き注意が与えられる
悪意と判断した場合は減点・失格もありうる（応援も含む）

- 失格
 - ①注意4となった場合
 - ②審判の指示に従わない時
 - ③試合時間に遅れた時
 - ④粗暴な振る舞いや悪質な試合態度とみなされた時
 - ⑤応援態度が悪質とみなされた場合にも失格となりうる事がある
 - ⑥規定体重を超えていた場合

- 禁止事項
 - ①判定に対する抗議は一切認めない
 - ②怪我によるテーピングは大会医師、または、それに準ずる者の指示に従い検印をうける
検印が無い場合は取り外しとなります

- 着衣
 - ①ファールカップはズボンの内側に着用する事
 - ②男子のTシャツ（許可なし）は禁止
 - ③帯留めは任意
 - ④ゼッケンは道着の背中に取れないように張り付ける事
 - ⑤ヘアピンなどの使用は禁止
派手なヘアゴムの使用も禁止
 - ⑥審判員が不可とみなしたものは身体から外す事
眼鏡、時計、アクセサリなど

● 表彰対象（全日本ジュニアファイナルカップの場合）

出場人数	優勝	準優勝	三位	四位
2人	○			
3人以上 7人以下	○	○		
8人以上 15人以下	○	○	○	
16人以上	○	○	○	○

- 注意事項
 - ①大会当日、計量の体重が各クラスの基準を超えている場合、全試合で注意1、または、減点1からのスタート、もしくは、失格になります。（成長期の選手は、体重増加を見込んでの参加をお願い致します。）

基準	処置
1kg未満	全試合で注意1からのスタート
3kg未満	全試合で減点1からのスタート
3kg以上	失格

会場案内と注意事項

● 会場案内

横浜武道館			
場所		用途	備考
1階	武道場	選手のウォーミングアップ場として、ご利用下さい。	飲食禁止
2階	アリーナ	試合会場となります。	飲食禁止
3階	アリーナ	観客席となります。	-

● 注意事項

- ・新型コロナウイルス感染防止対策により、選手・審判が試合の時を除き、**全ての方はマスク着用**となります。また、セコンド以外の**大声での声援**は、**厳禁**と致します。
- ・防具は各自の試合までに、**必ず**身につけておいて下さい。
- ・各自試合の3試合前には対戦コーナ（白または**赤**コーナ）の周りで待機して下さい。
- ・名前を呼び出されても、試合に出られない場合は、**棄権**とみなし、相手選手の勝ちとなります。
- ・選手のウォーミングアップは、周囲に**迷惑**がかからないように指定の場所で行って下さい。
- ・判定に対する**抗議**は一切認めません。
- ・会場内での**ゴミ**は各自で持ち帰るか適切に処分して下さい。（ポイ捨ては禁止です）
- ・貴重品は各自で**保管**して下さい。紛失した場合は主催者側では負いません。
- ・その他、諸注意が守られない場合は、主催者側判断で**失格**もありえます。
- ・本大会は**武道の大会**であるため、節度ある行動をお願い致します。

● 横浜武道館 案内図



3F 観客席

選手、応援、セコンドの方々は、ご自由にお使い下さい。

1F 武道場

★ 1部、2部の計量を行います。
対象者は受付時間内に計量を済ませて下さい。
★ 選手のウォーミングアップ場
指定された場所以外でのウォーミングアップは禁止
(違反した場合、選手は失格となります)

2F アリーナ

★ 試合会場

選手は3試合前に必要なサポートを付けて、各対戦コート（**赤**コーナ、**白**コーナ）で待機して下さい。

★ 応援、セコンドは3名迄と致します。

セコンド以外の**大声での声援**は、**厳禁**と致します。



コート案内

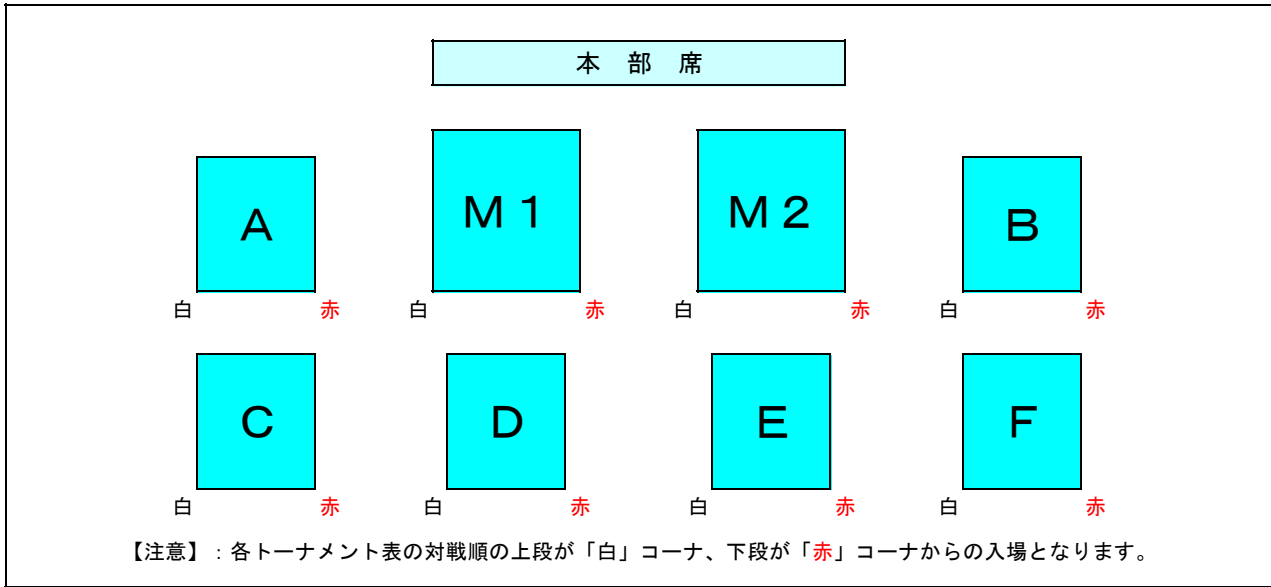





全日本空手道選手権大会





M1コート		M2コート	
●全日本 一般男子 無差別	28名	●全日本 一般女子 軽量	7名
		●全日本 一般女子 重量	8名
合計	28名	合計	15名
Aコート		Bコート	
Cコート		Dコート	
Eコート		Fコート	

全日本空手道選手権大会 M1コート

●一般女子 軽量 (3決～決勝)

			
M2コートより 決勝進出者	M2コートより 決勝進出者	M2コートより 3決進出者	M2コートより 3決進出者

●一般女子 重量 (3決～決勝)

			
M2コートより 決勝進出者	M2コートより 決勝進出者	M2コートより 3決進出者	M2コートより 3決進出者

【注意】 各自試合の3試合前には対戦コーナの周りで待機して下さい。(遅れた場合は失格となります)

全日本空手道選手権大会 M1コート

●一般女子 軽量 (3決～決勝)

(表彰／優勝～4位まで)

準決勝(M2.28)から

本戦2分→延長2分→再延長2分→体重判定→最終延長2分(マスト)

体重判定

体重差3kg以上で軽い選手の勝ち

優勝	
準優勝	

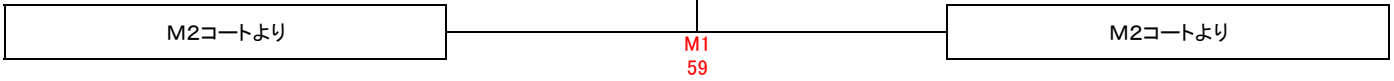
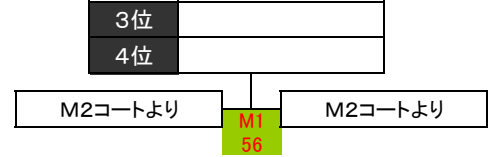

●一般女子 重量 (3決～決勝)

(表彰／優勝～4位まで)

準決勝(M2.31)から

本戦2分→延長2分→再延長2分→体重判定→最終延長2分(マスト)

体重判定

体重差5kg以上で軽い選手の勝ち

優勝	
準優勝	

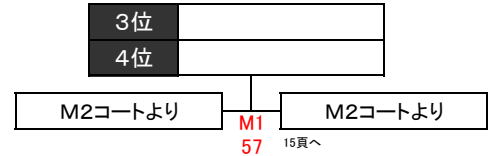

M1
56 各コートの試合が終了後, M1.56～M1.61を行う

全日本空手道選手権大会 M1コート

●一般男子 無差別 28名

1  日下部 尚弥	2  渡邊 謙人	3  福島 健助	4  米本 亮	5  下河原 龍	6  荒井 康治
7  稲森 優昂	8  吉田 悠大	9  松岡 海	10  山下 隆生	11  鈴木 昭弘	12  関口 貴大
13  長島 義暢	14  鈴木 統河	15  大住 柊太	16  小林 涼	17  山田 貴市	18  鈴木 司
19  酒井 虎将	20  道越 大地	21  齊藤 啓太	22  百富 悠	23  長島 寛明	24  高倉 憲紀
25  野口 智史	26  白土 貴司	27  三澤 拓夢	28  日下部 尚人		

【注意】 各自試合の3試合前には対戦コーナの周りで待機して下さい。(遅れた場合は失格となります)

全日本空手道選手権大会 M1コート

●一般男子 無差別 28名

(表彰/優勝~8位まで)

準々決勝まで

本戦2分→延長2分→体重判定→最終延長2分(マスト)

準決勝(M1_38)から

本戦3分→延長2分→再延長2分→体重判定→最終延長2分(マスト)

体重判定

体重差10kg以上で軽い選手の勝ち

優勝
準優勝

3位
4位

M1
58
13頁へ
8位

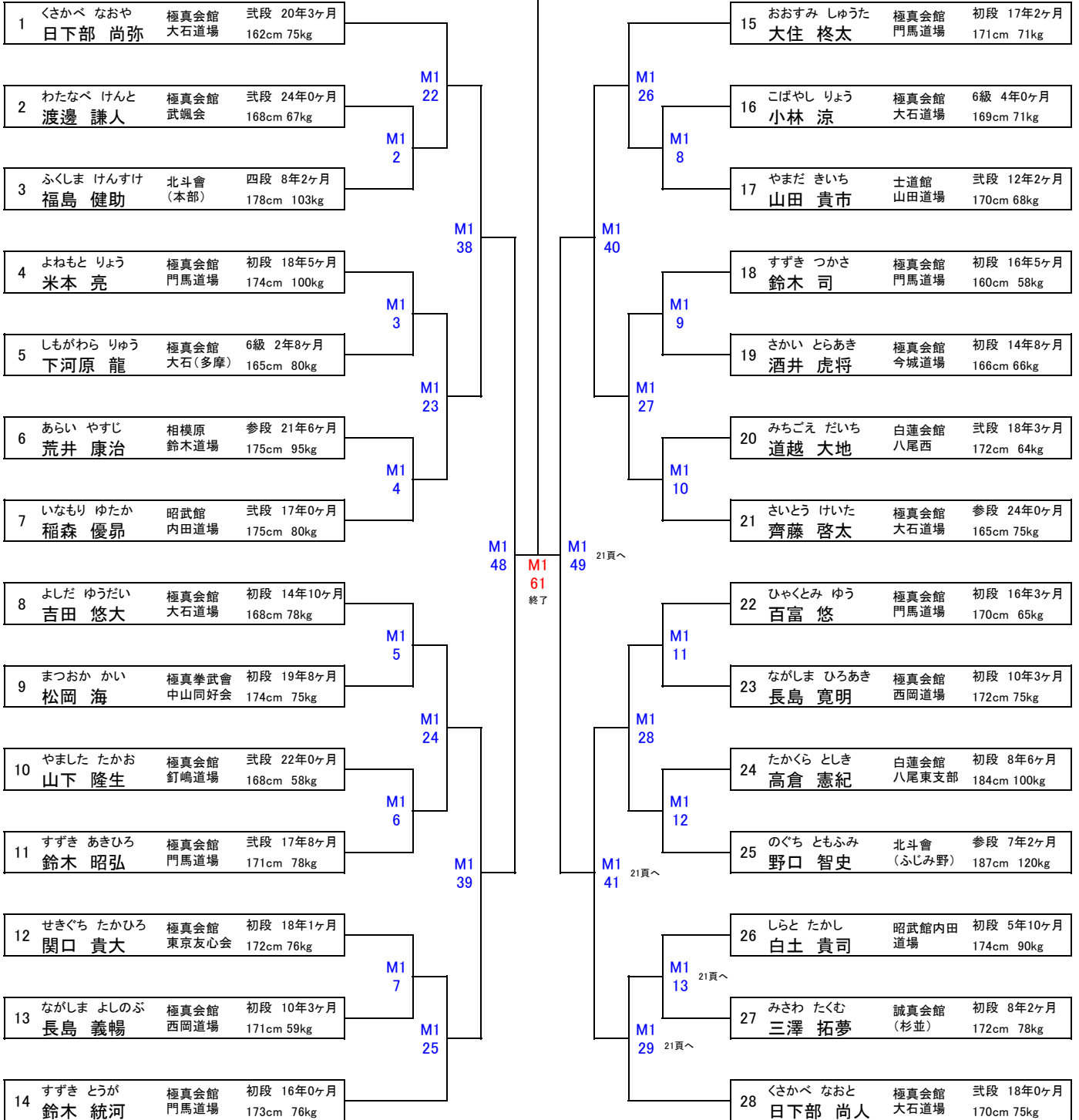

全日本空手道選手権大会 M2コート

●一般女子 軽量 7名



丸山 怜夏



大木 苑



鈴木 唯愛



武藤 茉由



前林 未悠



宇津城 美優

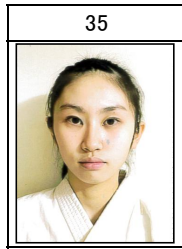

高林 美空

●一般女子 重量 8名



横塚 怜奈

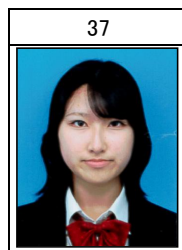

佐藤 柊花



入船 紗綺

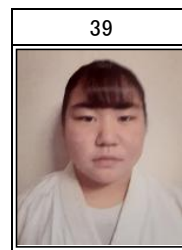

諏訪本 わかな



細谷 誉



塩野 祥子

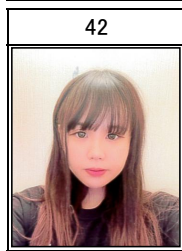

南部 朱玲

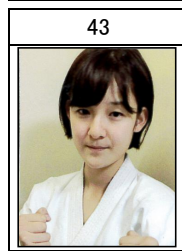

野澤 歩生

【注意】 各自試合の3試合前には対戦コーナの周りで待機して下さい。(遅れた場合は失格となります)

全日本空手道選手権大会 M2コート

●一般女子 軽量 7名

(表彰／優勝～4位まで)

準々決勝まで

本戦2分→延長2分→体重判定→最終延長2分(マスト)

準決勝(M2.28)から

本戦2分→延長2分→再延長戦2分→体重判定→最終延長1分(マスト)

体重判定

体重差3kg以上で軽い選手の勝ち

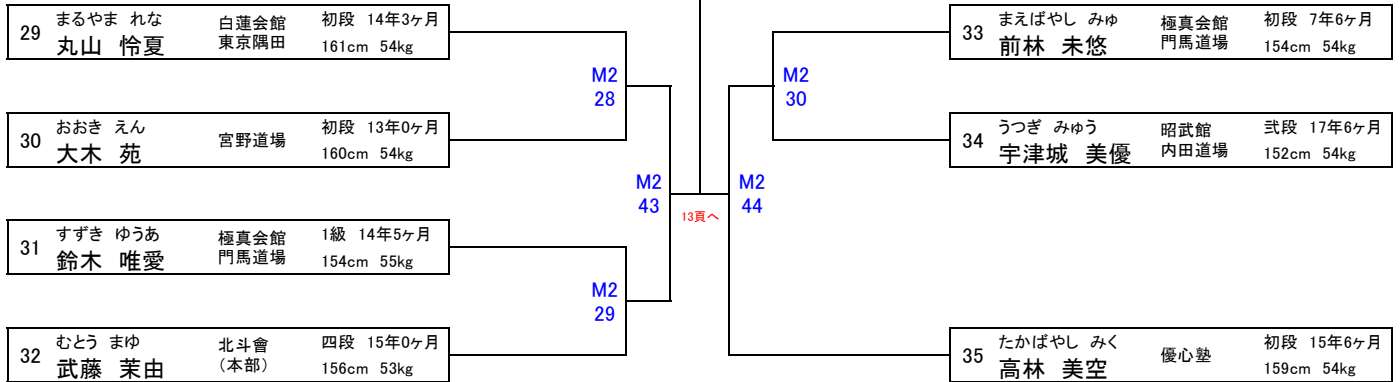

●一般女子 重量 8名

(表彰／優勝～4位まで)

準々決勝まで

本戦2分→延長2分→体重判定→最終延長2分(マスト)

準決勝(M2.31)から

本戦2分→延長2分→再延長戦2分→体重判定→最終延長1分(マスト)

体重判定

体重差5kg以上で軽い選手の勝ち

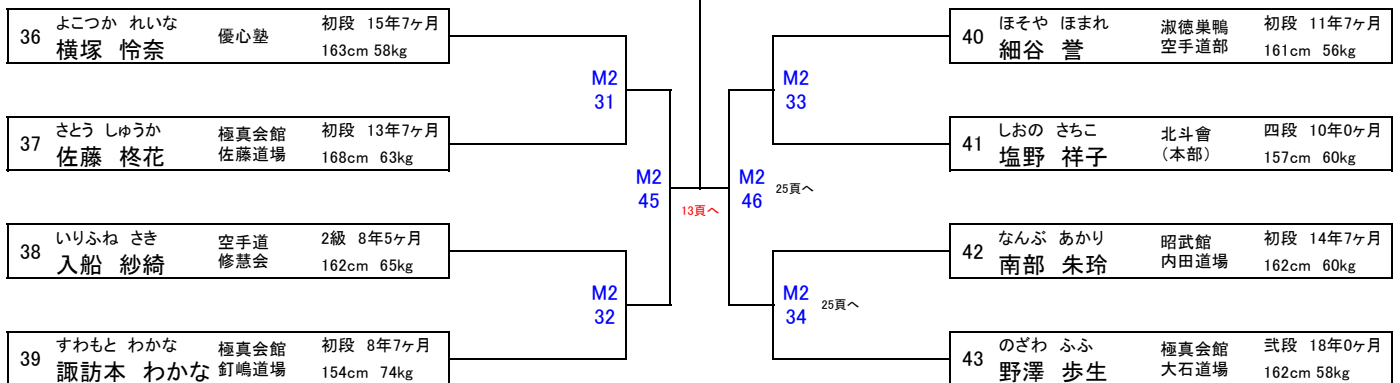

コート案内

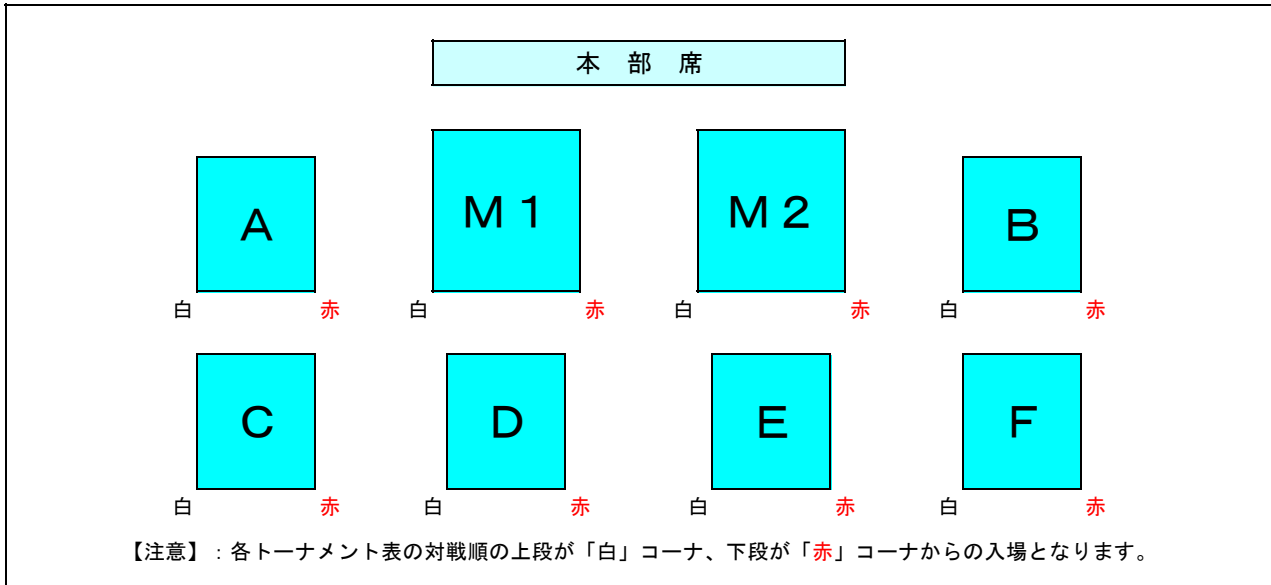

全日本ジュニアファイナルカップ

M1コート		M2コート	
●全日本 高校生女子	7名	●全日本 中学2・3年生女子 軽量	11名
●全日本 高校生男子 軽量	17名	●全日本 中学2・3年生女子 重量	5名
●全日本 高校生男子 重量	5名	●全日本 中学2・3年生男子 軽量	11名
		●全日本 中学2・3年生男子 重量	16名
合計	29名	合計	43名
Aコート		Bコート	
●全日本 小学6年生女子 軽量	7名	●全日本 小学4年生女子 重量	8名
●全日本 小学6年生男子 重量	16名	●全日本 小学6年生男子 軽量	8名
●全日本 中学1年生女子 軽量	5名	●全日本 中学1年生女子 重量	3名
●全日本 中学1年生男子 重量	6名	●全日本 中学1年生男子 軽量	16名
合計	34名	合計	35名
Cコート		Dコート	
●全日本 幼年(男女混合)	8名	●全日本 小学4年生女子 軽量	5名
●全日本 小学4年生男子 軽量	6名	●全日本 小学6年生女子 重量	6名
●全日本 小学4年生男子 重量	20名	●全日本 小学5年生男子 軽量	8名
		●全日本 小学5年生男子 重量	15名
合計	34名	合計	34名
Eコート		Fコート	
●全日本 小学1・2年生女子	3名	●全日本 小学1年生男子	8名
●全日本 小学3年生女子	6名	●全日本 小学2年生男子	16名
●全日本 小学3年生男子	22名	●全日本 小学5年生女子 重量	9名
●全日本 小学5年生女子 軽量	4名		
合計	35名	合計	33名

全日本ジュニアファイナルカップ M1コート

● 中学1年生女子 軽量 (決勝)

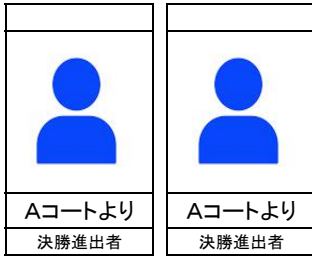

● 中学1年生男子 重量 (決勝)

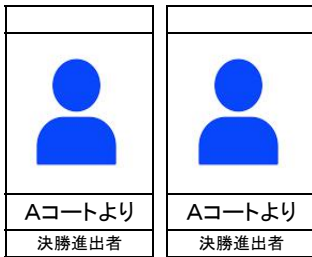

● 高校生女子 7名

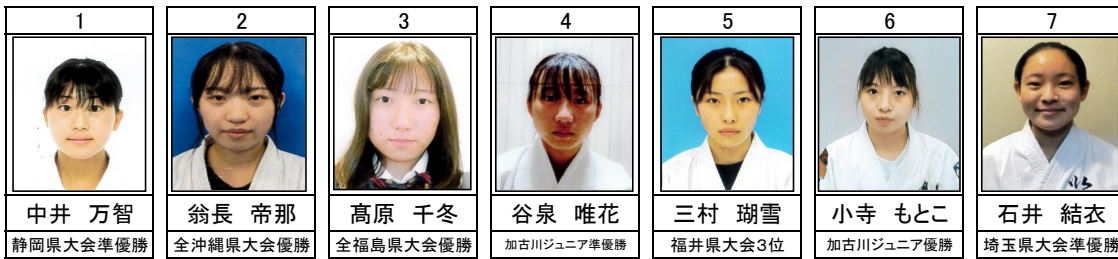

● 高校生男子 軽量 17名



【注意】 各自試合の3試合前には対戦コーナの周りで待機して下さい。(遅れた場合は失格となります)

全日本ジュニアファイナルカップ M1コート

● 中学1年生女子 軽量 (決勝)

(表彰／優勝～準優勝まで)

本戦1分30秒→延長1分→最終延長1分(マスト)

優勝
準優勝

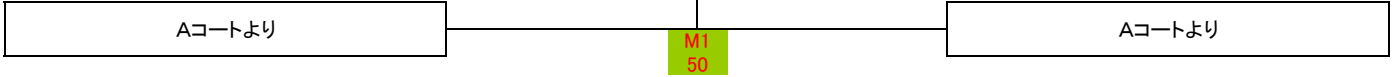

● 中学1年生男子 重量 (決勝)

(表彰／優勝～準優勝まで)

本戦1分30秒→延長1分→最終延長1分(マスト)

優勝
準優勝



● 高校生女子 7名

(表彰／優勝～準優勝まで)

本戦2分→延長1分30秒→最終延長1分30秒(マスト)

優勝
準優勝

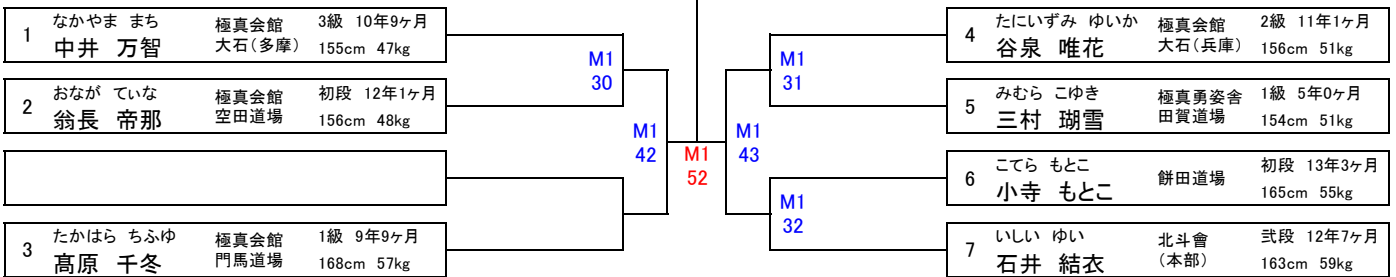

● 高校生男子 軽量 17名

(表彰／優勝～4位まで)

本戦2分→延長1分30秒→最終延長1分30秒(マスト)

優勝
準優勝

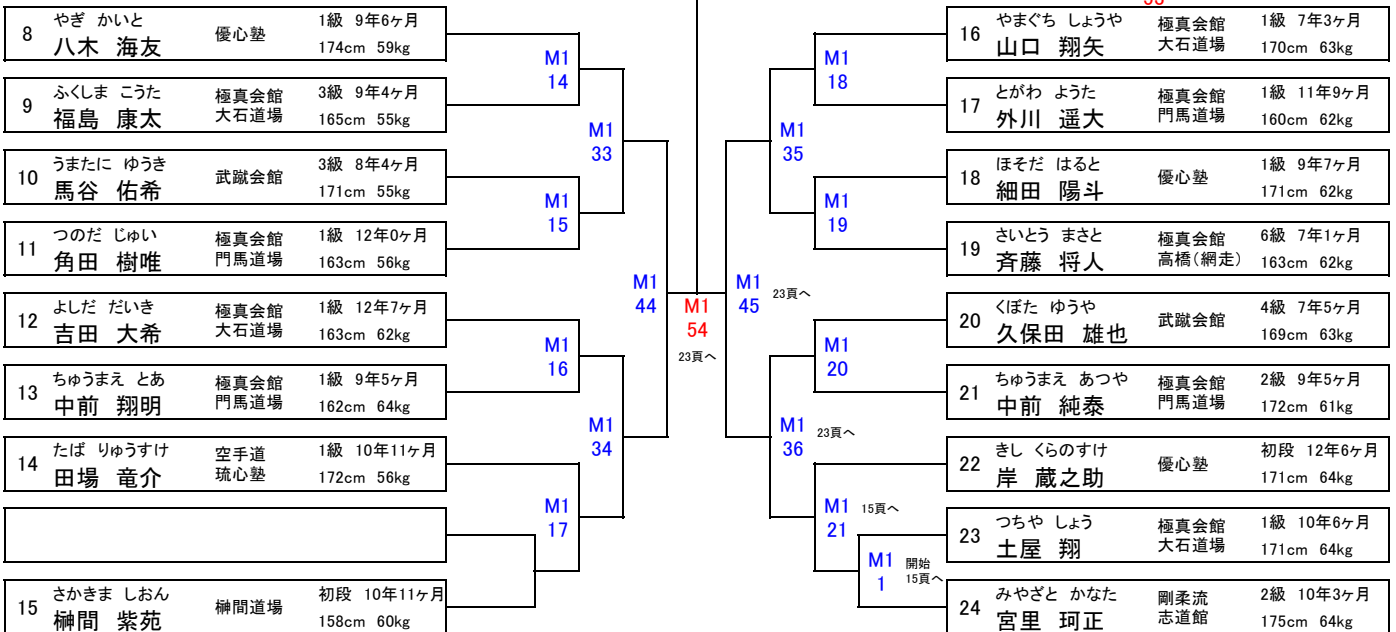

M1 50 Aコートが終了後、M1.50～M1.55を行う

全日本ジュニアファイナルカップ M1コート

●高校生男子 重量 5名

25	26	27	28	29
				
渡部 偉楓	守屋 叶也	小寺 啓	河崎 尊	大石 稜悟
全福島県大会準優勝	神奈川県大会準優勝	加古川ジュニア優勝	神奈川県大会優勝	全福島県大会3位

【注意】 各自試合の3試合前には対戦コーナの周りで待機して下さい。(遅れた場合は失格となります)

全日本ジュニアファイナルカップ M1コート

●高校生男子 重量 5名

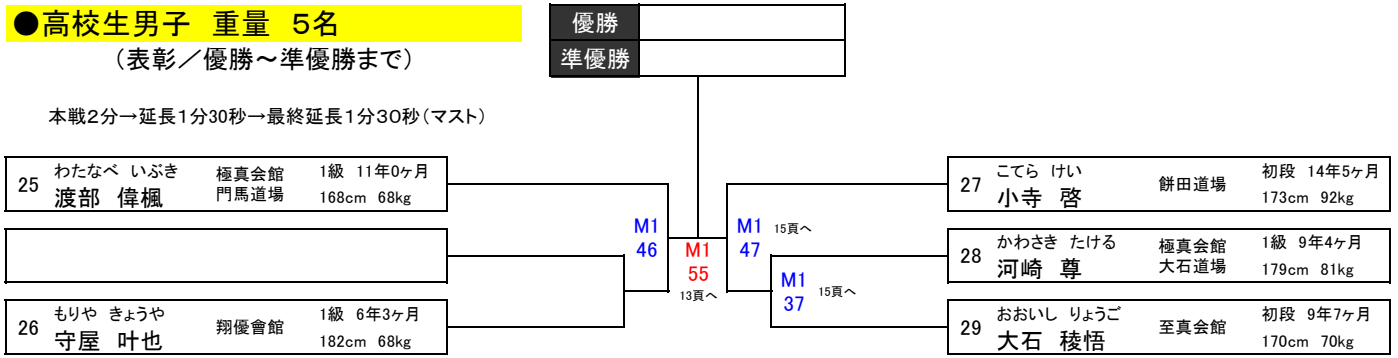

(表彰／優勝～準優勝まで)

本戦2分→延長1分30秒→最終延長1分30秒(マスト)







全日本ジュニアファイナルカップ M2コート











● 中学1年生女子 重量 (決勝)

	
Bコートより 決勝進出者	Bコートより 決勝進出者

● 中学1年生男子 軽量 (3決～決勝)

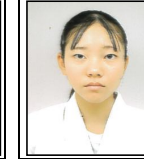
			
Bコートより 決勝進出者	Bコートより 決勝進出者	Bコートより 3決進出者	Bコートより 3決進出者

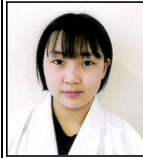
● 中学2・3年生女子 軽量 11名

30  重松 凜 神奈川県大会準優勝	31  斉藤 愛琉 神奈川県大会3位	32  和賀 優杏 全福島県大会準優勝	33  田場 寿々音 全沖縄県大会優勝	34  入江 悠 神奈川県大会準優勝	35  田中 絵麻 神奈川県大会優勝	36  中森 麻乃 兵庫県大会ベスト4	37  宮城 日向 全沖縄県大会3位	
38  染谷 沙菜 アドバンスカップ優勝	39  齋藤 実桜 静岡県大会3位	40  新垣 美優 全沖縄県大会準優勝						

● 中学2・3年生女子 重量 5名

41  翁長 純那 全沖縄県大会優勝	42  渡部 美羽 神奈川県大会準優勝	43  松田 理央 アドバンスカップ優勝	44  北 幸 千葉県大会優勝	45  鈴木 夏妃 神奈川県大会3位
--	---	--	---	--

【注意】 各自試合の3試合前には対戦コーナの周りで待機して下さい。(遅れた場合は失格となります)

全日本ジュニアファイナルカップ M2コート

● 中学1年生女子 重量 (決勝)

(表彰／優勝～準優勝まで)

本戦1分30秒→延長1分→最終延長1分(マスト)

優勝
準優勝

Bコートより(Bコートでの勝敗が未定の時)

M2
47

Bコートより(Bコートでの勝敗が未定の時)

● 中学1年生男子 軽量 (3決～決勝)

(表彰／優勝～4位まで)

本戦1分30秒→延長1分→最終延長1分(マスト)

優勝
準優勝

3位
4位

Bコートより

M2
49

Bコートより M2 48 Bコートより

Bコートより

● 中学2・3年生女子 軽量 11名

(表彰／優勝～3位まで)

本戦1分30秒→延長1分→最終延長1分(マスト)

優勝
準優勝

3位

30 しげまつりん 優心塾 1級 9年10ヶ月
重松 凜 151cm 43kg

31 さいとう みある 鍛志夢会 初段 9年0ヶ月
斉藤 愛琉 150cm 49kg

32 わが ゆあん 実戦空手道 1級 8年0ヶ月
和賀 優杏 一心會 149cm 42kg

33 たば すすね 空手道 2級 8年6ヶ月
田場 寿々音 琉心塾 152cm 44kg

34 いらえ はるか 鍛志夢会 初段 10年0ヶ月
入江 悠 155cm 48kg

35 たなか えま 北斗會 初段 5年6ヶ月
田中 絵麻 (本部) 162cm 48kg

36 なかもり まの 空手道 初段 7年6ヶ月
中森 麻乃 光武会館 156cm 47kg

37 みやぎ ひなた 極真会館 8級 3年0ヶ月
宮城 日向 空田道場 164cm 47kg

38 そめや さな 極真会館 4級 5年3ヶ月
染谷 沙菜 武颯会 157cm 49kg

39 さいとう みお 極真会館 2級 10年7ヶ月
齋藤 実桜 門馬道場 155cm 49kg

40 あらがき みゆう 空手道 2級 7年7ヶ月
新垣 美優 琉心塾 163cm 49kg

● 中学2・3年生女子 重量 5名

(表彰／優勝～準優勝まで)

本戦1分30秒→延長1分→最終延長1分(マスト)

優勝
準優勝

41 おなが じゅんな 極真会館 1級 9年1ヶ月
翁長 純那 空田道場 158cm 52kg

42 わたなべ みう 極真会館 2級 10年7ヶ月
渡部 美羽 門馬道場 161cm 55kg

43 まつだ りお 極真会館 1級 9年4ヶ月
松田 理央 橋本道場 161cm 60kg





44 きた ゆき 優心塾 2級 8年7ヶ月
北 幸 158cm 62kg

45 すずき なつき SKC武心館 1級 10年5ヶ月
鈴木 夏妃 162cm 67kg







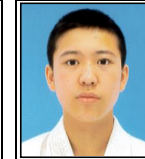
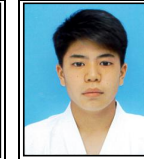
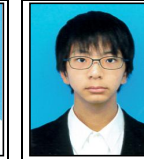
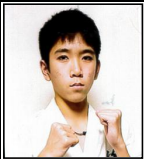
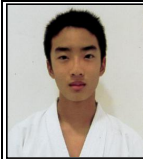
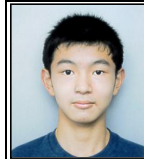

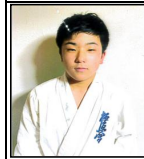

M2 47 Bコートが終了後、M2_47～M2_56を行う

全日本ジュニアファイナルカップ M2コート

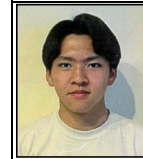
● 中学2・3年生男子 軽量 11名

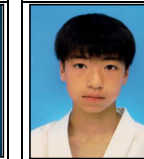
46  大鹿 烈毅 神奈川県大会優勝	47  二瓶 竜誠 アドバンスドカップ3位	48  益子 遥稀 神奈川県大会4位	49  小寺 涉 福井県大会3位	50  杉岡 陽貴 神奈川県大会4位	51  加藤 優希 アドバンスドカップ優勝	52  上江洲 請羽 全沖縄県大会3位	53  奥澤 達 東京大会線上市
54  中野 竣登 神奈川県大会準優勝	55  内田 侃斗 神奈川県大会3位	56  大木 康輔 アドバンスドカップ3位					

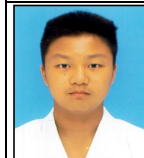
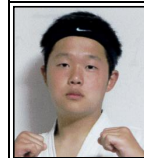
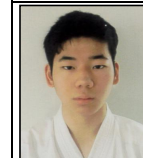
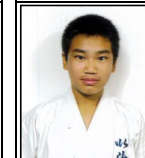
● 中学2・3年生男子 重量 16名

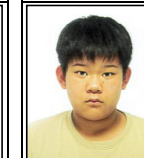
57  安田 光希 神奈川県大会準優勝	58  池間 優羽 全沖縄県大会優勝	59  尾形 陸翔 アドバンスドカップベスト4	60  本多 帝雅 千葉県大会優勝	61  渡辺 楓太 アドバンスドカップ優勝	62  新澤 胤晟 神奈川県大会4位	63  榎田 吏空亜 アドバンスドカップベスト4	64  佐藤 遼 全福島県大会準優勝
65  柏田 悠希 全日本少年少女3位	66  石田 虎琉 福井県大会準優勝	67  宮岸 鷹輝 兵庫県大会ベスト4	68  木下 龍星 神奈川県大会優勝	69  瀬藤 厳太 神奈川県大会3位	70  伊藤 獅透 神奈川県大会4位	71  三木 翔斗 兵庫県大会優勝	72  横地 悠樹 全日本少年少女3位

【注意】 各自試合の3試合前には対戦コーナの周りで待機して下さい。(遅れた場合は失格となります)

全日本ジュニアファイナルカップ M2コート

● 中学2・3年生男子 軽量 11名

(表彰／優勝～3位まで)

本戦1分30秒→延長1分→最終延長1分(マスト)

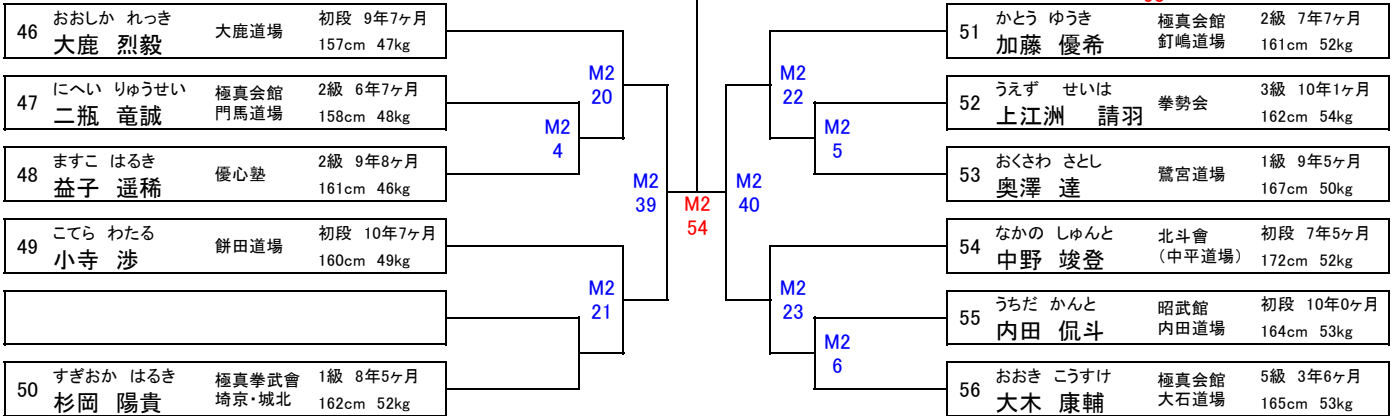

● 中学2・3年生男子 重量 16名





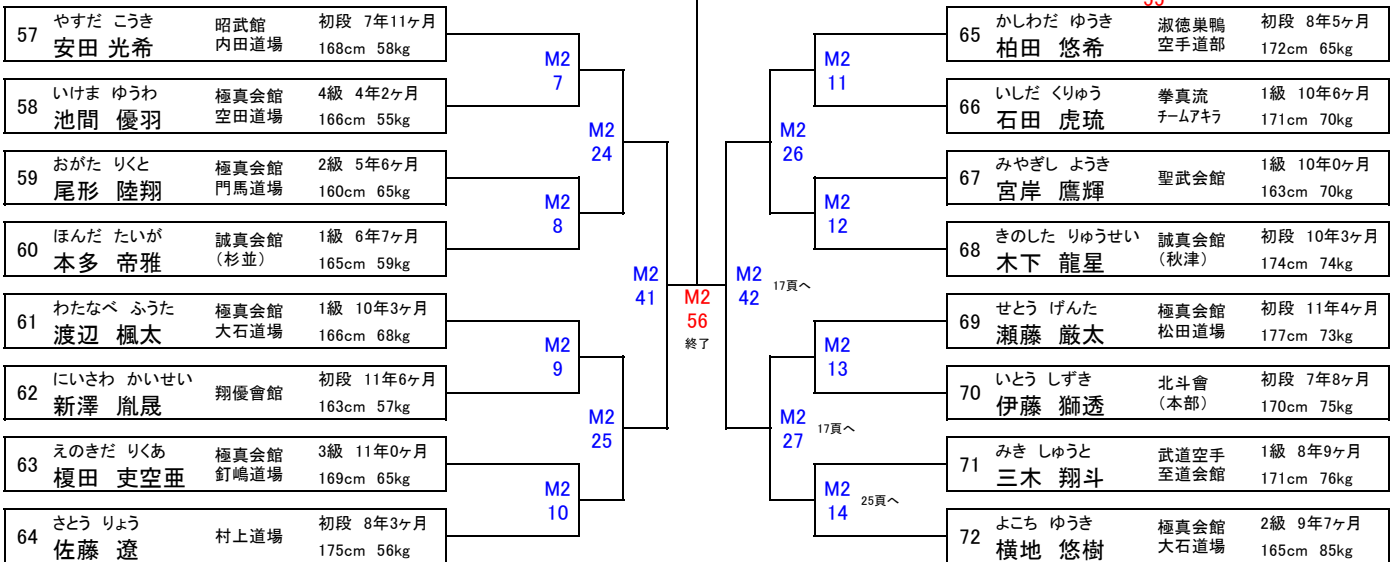

(表彰／優勝～4位まで)

本戦1分30秒→延長1分→最終延長1分(マスト)



全日本ジュニアファイナルカップ Aコート

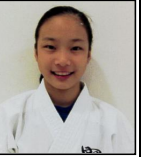



●小学6年生女子 軽量 7名

73	74	75	76	77	78	79
						
内田 花憐	安田 愛梨	野嶋 紗	矢作 雅妃	内田 悠々	田中 杏	河上 久瑠美
神奈川県大会準優勝	神奈川県大会準優勝	全日本少年少女優勝	神奈川県大会4位	全日本少年少女準優勝	神奈川県大会3位	東京大会優勝

●小学6年生男子 重量 16名

80	81	82	83	84	85	86	87
							
高島 多由太	伊藤 晴海	小澤 心翔	益子 遼大	上木 大和	渡嘉敷 志道	葛西 龍生	根岸 恒誠
全福島県大会優勝	千葉県大会3位	神奈川県大会繰上り	千葉県大会優勝	全福島県大会準優勝	全沖縄県大会3位	北海道大会3位	静岡県大会優勝
88	89	90	91	92	93	94	95
							
松川 凱哉	大鹿 倫毅	入澤 和叶	長谷川 鳳星	長坂 子龍	高橋 太朗	風間 琉太郎	佐藤 奨峻
全沖縄県大会3位	神奈川県大会優勝	北海道大会準優勝	神奈川県大会3位	神奈川県大会優勝	埼玉県大会3位	北海道大会3位	全日本少年少女優勝

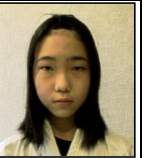
●中学1年生女子 軽量 5名

96	97	98	99	100
				
石崎 莉子	鹿野 倅那	佐藤 ひかり	小島 瑞葵	松園 凜
千葉県大会準優勝	アドバンスドカップ優勝	千葉県大会優勝	アドバンスドカップ3位	埼玉県大会準優勝

【注意】 各自試合の3試合前には対戦コーナの周りで待機して下さい。(遅れた場合は失格となります)

全日本ジュニアファイナルカップ Aコート

●小学6年生女子 軽量 7名

(表彰／優勝～準優勝まで)

本戦1分30秒→延長1分→最終延長1分(マスト)

73	うちだ かれん 内田 花憐	光誠会	5級 7年10ヶ月 142cm 35kg
74	やすだ あいり 安田 愛梨	昭武館 内田道場	特級 6年10ヶ月 151cm 38kg
75	のじま すず 野嶋 紗	新誠会	4級 6年0ヶ月 145cm 40kg

優勝
準優勝

76	やなぎ みやび 矢作 雅妃	極真空手道 忍會(本部)	3級 7年0ヶ月 145cm 36kg
77	うちだ ゆゆ 内田 悠々	昭武館 内田道場	特級 8年0ヶ月 150cm 39kg
78	たなか あん 田中 杏	北斗會 (本部)	初段 5年9ヶ月 154cm 39kg
79	かわかみ くるみ 河上 久瑠美	鷺宮道場	2級 7年8ヶ月 161cm 39kg

●小学6年生男子 重量 16名

(表彰／優勝～4位まで)

本戦1分30秒→延長1分→最終延長1分(マスト)

80	たかしま たゆた 高島 多由太	誠真会館 (秋津)	1級 6年6ヶ月 151cm 48kg
81	いとう はるうみ 伊藤 晴海	極真会館 門馬道場	4級 3年10ヶ月 154cm 43kg
82	おざわ こと 小澤 心翔	翔優會館	2級 6年6ヶ月 143cm 43kg
83	ますこ りょうだい 益子 遼大	優心塾	4級 8年7ヶ月 149cm 46kg
84	うえき やまと 上木 大和	北斗會 (ふじみ野)	初段 7年10ヶ月 153cm 50kg
85	とかしき しどう 渡嘉敷 志道	極真会館 空田道場	3級 6年11ヶ月 152cm 48kg
86	かさい りゅうせい 葛西 龍生	優至会 塚本道場	3級 4年11ヶ月 165cm 57kg
87	ねぎし こうせい 根岸 恒誠	極真会館 大石道場	2級 7年4ヶ月 149cm 52kg

優勝
準優勝

3位
4位

88	まつかわ がいや 松川 凱哉	白蓮会館 沖縄	1級 6年10ヶ月 157cm 51kg
89	おおしか りんき 大鹿 倫毅	大鹿道場	1級 8年1ヶ月 147cm 47kg
90	いりさわ かずと 入澤 和叶	優至会 帯広道場	?級 7年0ヶ月 160cm 46kg
91	はせがわ こうせい 長谷川 鳳星	空手道 無限勇進会	3級 8年0ヶ月 153cm 48kg
92	ながさか しりゅう 長坂 子龍	極真空手道 忍會(本部)	初段 7年0ヶ月 152cm 54kg
93	たかはし たろう 高橋 太朗	北斗會 (中平道場)	1級 5年5ヶ月 163cm 57kg
94	かざま りゅうたろう 風間 琉太郎	優至会 塚本道場	2級 6年9ヶ月 153cm 65kg
95	さとう しょうた 佐藤 奨峻	極真会館 大石道場	3級 10年4ヶ月 168cm 70kg

●中学1年生女子 軽量 5名

(表彰／優勝～準優勝まで)

本戦1分30秒→延長1分→最終延長1分(マスト)

96	いしざき りこ 石崎 莉子	拳気道会	5級 5年5ヶ月 150cm 44kg
97	しかの ゆきな 鹿野 倅那	極真会館 門馬道場	2級 7年9ヶ月 150cm 43kg







優勝
準優勝

M1コートで決勝戦

98	さとう ひかり 佐藤 ひかり	優心塾	4級 8年1ヶ月 150cm 38kg
99	こじま みずき 小島 瑞葵	極真会館 大石道場	6級 4年10ヶ月 152cm 40kg
100	まつぞの りん 松園 凜	実践空手道 佐々木道場	2級 6年5ヶ月 152cm 41kg

全日本ジュニアファイナルカップ Aコート

●中学1年生男子 重量 6名

101	102	103	104	105	106
					
高久 航司郎	栗原 夢希	野澤 エディ	本杉 一颯	倉田 源	佐藤 来輝
アドバンスカップ優勝	アドバンスカップ準優勝	全沖縄県大会3位	静岡県大会優勝	神奈川県大会準優勝	千葉県大会3位

【注意】 各自試合の3試合前には対戦コーナの周りで待機して下さい。(遅れた場合は失格となります)

全日本ジュニアファイナルカップ Aコート

● 中学1年生男子 重量 6名

(表彰／優勝～準優勝まで)





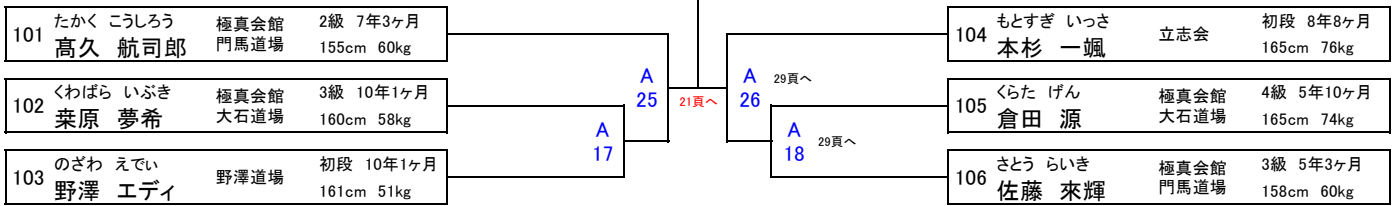

本戦1分30秒→延長1分→最終延長1分(マスト)

優勝
準優勝 M1コートで決勝戦





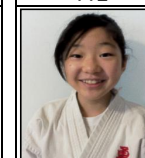
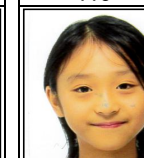

全日本ジュニアファイナルカップ Bコート

●小学4年生女子 重量 8名

107	108	109	110	111	112	113	114
							
寺堀 文子 山梨県大会準優勝	石崎 美陽 埼玉県大会優勝	高見 芽生 兵庫県大会ベスト4	大久保 椎珂 神奈川県大会優勝	松本 莉和 アドバンスカップ優勝	角田 琴美 神奈川県大会ベスト4	長谷川 璃子 北海道大会準優勝	熊谷 凜 神奈川県大会優勝

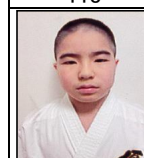
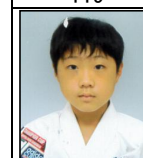
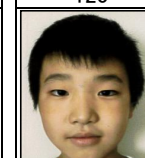
●小学6年生男子 軽量 8名

115	116	117	118	119	120	121	122
							
北 英雄 千葉県大会2位	遠藤 志磨 アドバンスカップ優勝	齋藤 悠大 神奈川県大会準優勝	塚本 悠剛 北海道大会優勝	宮田 耀太 加古川ジュニア3位	小林 祐太 特別枠	原田 剣心 兵庫県大会3位	翁長 林輝 全沖縄県大会優勝

●中学1年生女子 重量 3名

123	124	125
		
赤嶺 苺樹 全沖縄県大会ベスト4	佐藤 美月 全福島県大会優勝	大久保 芹衣 神奈川県大会優勝

【注意】 各自試合の3試合前には対戦コーナの周りで待機して下さい。(遅れた場合は失格となります)

全日本ジュニアファイナルカップ Bコート

●小学4年生女子 重量 8名

(表彰／優勝～3位まで)

本戦1分30秒→延長1分→最終延長1分(マスト)

107	てらほり あやこ 寺堀 文子	極真会館 大石道場	3級 5年6ヶ月 130cm 32kg
108	いしざき みお 石崎 美陽	拳気道会	5級 5年6ヶ月 140cm 33kg
109	たかみ めい 高見 芽生	武道空手 至道会館	5級 5年9ヶ月 143cm 32kg
110	おおくぼ しいか 大久保 椎珂	野澤道場	3級 5年3ヶ月 136cm 36kg

優勝
準優勝

3位

		B29	
111	まつもと りお 松本 莉和	極真会館 大石道場	6級 2年10ヶ月 141cm 34kg
112	つのだ ことみ 角田 琴美	日本空手道 勇慎会	5級 5年2ヶ月 147cm 35kg
113	はせがわ りこ 長谷川 璃子	極真会館 錬心道場	7級 4年4ヶ月 141cm 35kg
114	くまがえ りん 熊谷 凜	光誠会	5級 7年2ヶ月 145cm 34kg

●小学6年生男子 軽量 8名

(表彰／優勝～3位まで)

本戦1分30秒→延長1分→最終延長1分(マスト)

115	きた ひでお 北 英雄	優心塾	3級 5年7ヶ月 135cm 30kg
116	えんどう しま 遠藤 志磨	極真会館 大石道場	3級 7年9ヶ月 139cm 35kg
117	さいとう ゆうた 齋藤 悠大	北斗會 (ふじみ野)	初段 4年11ヶ月 140cm 39kg
118	つかもと ゆうき 塚本 悠剛	優至会 塚本道場	1級 7年11ヶ月 139cm 40kg

優勝
準優勝

3位

		B31	
119	みやた ようた 宮田 耀太	福山道場	1級 6年5ヶ月 142cm 37kg
120	こばやし ゆうた 小林 祐太	誠真会館 (秋津)	4級 4年7ヶ月 148cm 38kg
121	はらだ けんしん 原田 剣心	武道空手 至道会館	3級 6年1ヶ月 151cm 40kg
122	おなが りき 翁長 林輝	極真会館 空田道場	2級 7年9ヶ月 154cm 41kg

●中学1年生女子 重量 3名

(表彰／優勝～準優勝まで)

本戦1分30秒→延長1分→最終延長1分(マスト)

123	あかみね ちあり 赤嶺 苺樹	剛柔流 志道館	3級 4年9ヶ月 149cm 52kg
124	さとう みつき 佐藤 美月	実戦空手道 琢磨会	2級 6年1ヶ月 157cm 50kg

優勝
準優勝

M2コートで決勝戦

B26で、B17の敗者が負けた場合のみ、
M2コートで(決勝戦)を行う。

125	おおくぼ せりい 大久保 芹衣	野澤道場	初段 6年8ヶ月 156cm 51kg
B17の敗者			

全日本ジュニアファイナルカップ Bコート

●中学1年生男子 軽量 16名

126  小山 翔大 アドバンスカップ3位	127  桜井 奏輔 神奈川県大会準優勝	128  鎌田 凌真 静岡県大会3位	129  四元 海斗 神奈川県大会3位	130  宮本 拓武 東京大会準優勝	131  石黒 晴悟 神奈川県大会優勝	132  石原 翔 特別枠	133  桜井 琉生 アドバンスカップ優勝
134  鈴木 逸汰 神奈川県大会ベスト4	135  内野 冴亮 全福島県大会3位	136  新井 煌騎 兵庫県大会ベスト4	137  本多 星磨 アドバンスカップ準優勝	138  加藤 蓮 北海道大会準優勝	139  真壁 信吾 アドバンスカップ3位	140  深澤 理希 山梨県大会準優勝	141  各務 壮祐 全日本少年少女優勝

【注意】 各自試合の3試合前には対戦コーナの周りで待機して下さい。(遅れた場合は失格となります)

全日本ジュニアファイナルカップ Bコート

● 中学1年生男子 軽量 16名
(表彰/優勝~4位まで)

本戦1分30秒→延長1分→最終延長1分(マスト)

126	おやま しょうた 小山 翔大	極真会館 門馬道場	2級 9年7ヶ月 144cm 36kg
127	さくらい そうすけ 桜井 奏輔	大鹿道場	1級 6年10ヶ月 144cm 35kg
128	かまだ りょうま 鎌田 凌真	真琉會	初段 6年9ヶ月 148cm 41kg
129	よつもと かいと 四元 海斗	優心塾	4級 5年5ヶ月 160cm 39kg
130	みやもと ひろむ 宮本 拓武	SKC武心館	4級 8年4ヶ月 143cm 40kg
131	いしぐろ せいご 石黒 晴悟	優心塾	3級 8年7ヶ月 152cm 41kg
132	いしはら しょう 石原 翔	白蓮会館 湘南鎌倉	1級 7年9ヶ月 158cm 44kg
133	さくらい りゅう 桜井 琉生	極真会館 大石道場	3級 4年8ヶ月 161cm 49kg





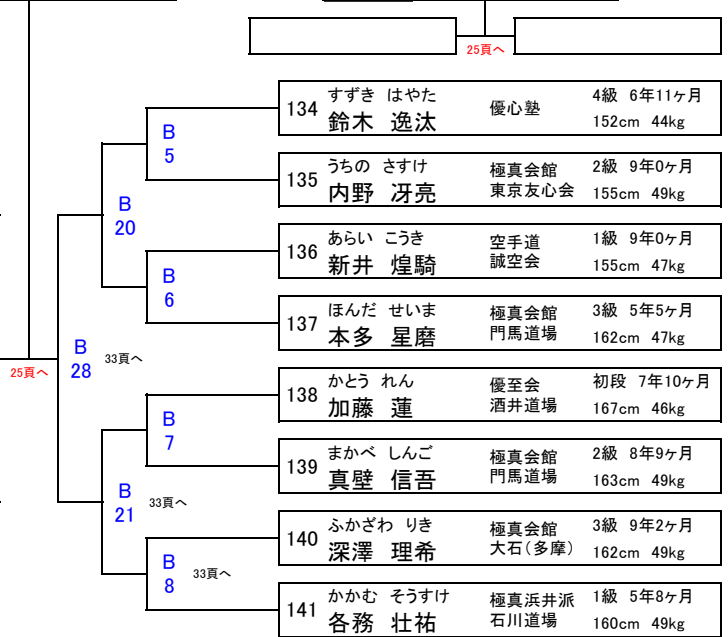



優勝
準優勝 M2コートで決勝戦

3位
4位 M2コートで3決戦





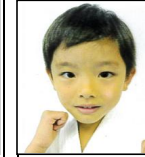

全日本ジュニアファイナルカップ Cコート

●幼年(男女混合) 8名

142	143	144	145	146	147	148	149
							
鬼塚 浩人 神奈川県大会3位	泉野 公亮 アドバンスドカップ優勝	漆谷 康志郎 神奈川県大会準優勝	金城 琉斗 全沖縄県大会優勝	小林 治真 神奈川県大会優勝	内田 聖親 神奈川県大会4位	松下 龍芯 アドバンスドカップベスト4	渡嘉敷 志龍 全沖縄県大会準優勝

●小学4年生男子 軽量 6名

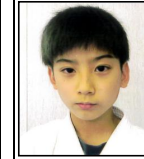
150	151	152	153	154	155
					
畠山 幸星 山梨県大会優勝	三木 翔聖 兵庫県大会4位	石井 尊 神奈川県大会準優勝	今泉 裕友 アドバンスドカップ準優勝	今野 蓮 北海道大会3位	鈴木 護 神奈川県大会4位

●小学4年生男子 重量 20名

156	157	158	159	160	161	162	163
							
鈴木 雷騎 全福島県大会優勝	小寺 愛斗 兵庫県大会3位	塚本 大剛 北海道大会優勝	齋藤 蒼士 アドバンスドカップ3位	高橋 佑輔 東京大会優勝	長山 拳悟 全沖縄県大会優勝	菅原 鳳太 全福島県大会ベスト4	豊島 俊太郎 北海道大会準優勝
164	165	166	167	168	169	170	171
							
鬼塚 遥己 全福島県大会準優勝	高橋 右京 全福島県大会3位	堀内 大雅 アドバンスドカップ優勝	鈴木 慶吾 東京大会ベスト4	松園 一粹 神奈川県大会優勝	伊藤 琥鉄 東京大会ベスト4	高橋 煌大 全福島県大会繰上り	波木井 春陽 特別枠
172	173	174	175				
							
間瀬 翔太 埼玉県大会3位	田中 一誠 神奈川県大会3位	中村 一虎 山梨県大会3位	竹内 勇翔 北海道大会ベスト4				

【注意】 各自試合の3試合前には対戦コーナの周りで待機して下さい。(遅れた場合は失格となります)

全日本ジュニアファイナルカップ Cコート

●幼年(男女混合) 8名

(表彰/優勝~3位まで)

本戦1分→延長1分→最終延長1分(マスト)

142	おにづか ひろと 鬼塚 浩人	北斗會 (ふじみ野)	8級 2年9ヶ月 112cm 18kg
143	いずみの こうすけ 泉野 公亮	極真会館 大石道場	9級 1年10ヶ月 114cm 21kg
144	うるしたに こうしろう 漆谷 康志郎	実践空手道 佐々木道場	7級 2年10ヶ月 111cm 18kg
145	きんじょう るいと 金城 琉斗	極真会館 空田道場	11級 1年7ヶ月 117cm 22kg

優勝
準優勝

3位

C29	3位		
146	こばやし はるま 小林 治真	実践空手道 佐々木道場	6級 3年0ヶ月 117cm 21kg
147	うちだ まさちか 内田 聖親	空手道 波空会	10級 0年7ヶ月 113cm 20kg
148	まつした りゅうしん 松下 龍芯	極真会館 釘嶋道場	10級 1年7ヶ月 120cm 22kg
149	とかしき しりゅう 渡嘉敷 志龍	極真会館 空田道場	無級 3年10ヶ月 120cm 28kg

●小学4年生男子 軽量 6名

(表彰/優勝~準優勝まで)

本戦1分30秒→延長1分→最終延長1分(マスト)

150	はたけやま こうせい 畠山 幸星	極真会館 東京友心会	3級 6年5ヶ月 130cm 30kg
151	みき しょうり 三木 翔聖	武道空手 至道会館	5級 7年6ヶ月 130cm 27kg
152	いしい たける 石井 尊	北斗會 (本部)	初段 6年3ヶ月 132cm 31kg

優勝
準優勝

C31	153	いまいずみ ゆうすけ 今泉 裕友	極真会館 門馬道場	4級 6年2ヶ月 130cm 25kg
C26	154	こんの れん 今野 蓮	優至会 渡部道場	3級 4年11ヶ月 136cm 31kg
C18	155	すずき まもる 鈴木 護	翔優會館	4級 3年2ヶ月 137cm 29kg

●小学4年生男子 重量 20名

(表彰/優勝~4位まで)

本戦1分30秒→延長1分→最終延長1分(マスト)

156	すずき らいき 鈴木 雷騎	極真会館 門馬道場	3級 5年11ヶ月 147cm 35kg
157	こてら まなと 小寺 愛斗	光道會館 塔本道場	4級 5年10ヶ月 134cm 34kg
158	つかもと だいき 塚本 大剛	優至会 塚本道場	4級 6年9ヶ月 136cm 36kg
159	さいとう そうし 齋藤 蒼士	極真会館 大石道場	5級 5年1ヶ月 137cm 34kg
160	たかはし ゆうすけ 高橋 佑輔	極真会館 橋本道場	5級 6年6ヶ月 137cm 33kg
161	ながやま けんご 長山 拳悟	正樹道場	3級 6年7ヶ月 137cm 34kg
162	すがはら おうた 菅原 鳳太	極真会館 門馬道場	6級 3年6ヶ月 136cm 38kg
163	とよしま しゅんたろう 豊島 俊太郎	極真会館 高橋(札幌)	5級 4年10ヶ月 140cm 38kg
164	おにづか はるき 鬼塚 遥己	北斗會 (ふじみ野)	1級 5年2ヶ月 138cm 35kg
165	たかはし うきょう 高橋 右京	理心館	5級 5年2ヶ月 138cm 34kg





優勝
準優勝

3位
4位

C32	3位	4位		
C9	166	ほりうち たいが 堀内 大雅	極真会館 大石道場	6級 3年6ヶ月 138cm 42kg
C21	167	すずき けいご 鈴木 慶吾	SKC武心館	7級 4年6ヶ月 143cm 40kg
C10	168	まつぞの いっすい 松園 一粋	実践空手道 佐々木道場	2級 6年5ヶ月 144cm 39kg
C3	169	いとう こてつ 伊藤 琥鉄	極真会館 石神井公園	3級 5年0ヶ月 136cm 43kg
C28	170	たかはし おうだい 高橋 煌大	極真会館 門馬道場	6級 4年3ヶ月 143cm 43kg
C11	171	はきい はるひ 波木井 春陽	白蓮会館 湘南鎌倉	3級 5年7ヶ月 145cm 45kg
C22	172	ませ しょうた 間瀬 翔太	拳気道会	7級 4年4ヶ月 143cm 45kg
C12	173	たなか いっせい 田中 一誠	光誠会	5級 6年2ヶ月 148cm 59kg
C4	174	なかむら かずとら 中村 一虎	極真会館 東京友心会	7級 3年6ヶ月 143cm 50kg
	175	たけうち ゆうと 竹内 勇翔	優至会 渡部道場	5級 5年6ヶ月 143cm 52kg

全日本ジュニアファイナルカップ Dコート









●小学4年生女子 軽量 5名

176	177	178	179	180
				
瀬戸口 紗愛 全日本少年少女優勝	内田 瑠々 神奈川県大会4位	中村 史杏 全日本少年少女準優勝	樋本 楓 神奈川県大会繰上り	小松原 るあな アドバンスドカップ準優勝

●小学6年生女子 重量 6名

181	182	183	184	185	186
					
坂田 悠乃 アドバンスドカップ優勝	荒井 美憂 全福島県大会準優勝	伊藤 緋生 埼玉県大会準優勝	長島 捺希 静岡県大会準優勝	小川 結生 全福島県大会ベスト4	小林 心優 神奈川県大会3位

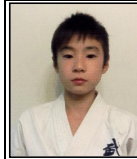
●小学5年生男子 軽量 8名

187	188	189	190	191	192	193	194
							
吉岡 奏祐 神奈川県大会3位	宮城 吏 全沖縄県大会準優勝	芝田 善翔 神奈川県大会繰上り	赤坂 珀琉久 北海道大会3位	坂本 誠 アドバンスドカップ3位	工藤 颯太 神奈川県大会準優勝	山口 叶来也 特別枠	嘉味田 憂絆 全沖縄県大会3位

【注意】 各自試合の3試合前には対戦コーナの周りで待機して下さい。(遅れた場合は失格となります)

全日本ジュニアファイナルカップ Dコート

●小学4年生女子 軽量 5名

(表彰／優勝～準優勝まで)

本戦1分30秒→延長1分→最終延長1分(マスト)

176	せとぐち さえ 瀬戸口 紗愛	立志会	4級 7年0ヶ月 128cm 26kg
177	うちだ るる 内田 瑠々	昭武館 内田道場	2級 6年0ヶ月 134cm 27kg

優勝
準優勝

178	なかむら りあん 中村 史杏	新誠会	5級 4年6ヶ月 130cm 26kg
179	ひもと かえで 樋本 楓	白蓮会館 湘南鎌倉	5級 2年0ヶ月 132cm 30kg
180	こまつばら るあな 小松原 るあな	極真会館 門馬道場	4級 4年8ヶ月 135cm 29kg

D 19
D 20
D 8
D27

●小学6年生女子 重量 6名

(表彰／優勝～準優勝まで)

本戦1分30秒→延長1分→最終延長1分(マスト)

181	さかた ゆの 坂田 悠乃	極真会館 大谷道場	6級 2年3ヶ月 149cm 56kg
182	あらい みゆう 荒井 美憂	至真会館	3級 7年0ヶ月 146cm 45kg
183	いとう ひなお 伊藤 緋生	誠真会館 (東伏見)	1級 6年0ヶ月 160cm 50kg

優勝
準優勝

184	ながしま なつき 長島 捺希	極真会館 大石道場	5級 8年4ヶ月 154cm 63kg
185	おがわ ゆい 小川 結生	極真会館 門馬道場	5級 5年7ヶ月 154cm 53kg
186	こばやし みひろ 小林 心優	新武会	6級 5年1ヶ月 163cm 53kg

D 21
D 22
D 9
D 10
D28

●小学5年生男子 軽量 8名

(表彰／優勝～3位まで)

本戦1分30秒→延長1分→最終延長1分(マスト)

187	よしおか そうすけ 吉岡 奏祐	優心塾	5級 4年7ヶ月 139cm 30kg
188	みやぎ りー 宮城 吏	白蓮会館 沖縄	2級 7年0ヶ月 141cm 31kg
189	しばた ぜんしょう 芝田 善翔	武心塾カラテ 茅ヶ崎海岸	?級 4年4ヶ月 139cm 31kg
190	あかさか はるか 赤坂 珀琉久	空手道 北心会	6級 5年8ヶ月 145cm 31kg

優勝
準優勝









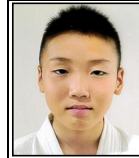
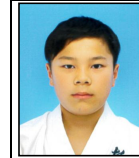

3位
D29

191	さかもと せい 坂本 誠	極真会館 門馬道場	4級 4年5ヶ月 137cm 35kg
192	くどう そうた 工藤 颯太	大鹿道場	6級 4年9ヶ月 136cm 34kg
193	やまぐち ときや 山口 叶来也	武立会館	4級 7年0ヶ月 144cm 33kg
194	かみだ ゆうは 嘉味田 憂絆	白蓮会館 沖縄	5級 5年11ヶ月 137cm 35kg

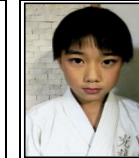
D 11
D 12
D 13
D 14
D 23
D 24
D 30
41頁へ
41頁へ

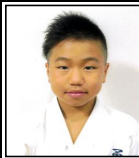
全日本ジュニアファイナルカップ Dコート

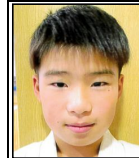
●小学5年生男子 重量 15名

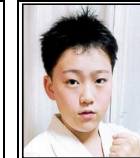
195  宗近 佑真 北海道大会優勝	196  亀井 胡太朗 神奈川県大会準優勝	197  栗田 桃士朗 埼玉県大会優勝	198  鈴木 海偉 神奈川県大会4位	199  橋本 玲生 福井県大会優勝	200  長谷川 桜汰 山梨県大会3位	201  松川 巨煌 全沖縄県大会優勝	202  安部 舜太 神奈川県大会3位
203  國本 蒼空 兵庫県大会3位	204  秋葉 竜之介 神奈川県大会優勝	205  前田 蓮 山梨県大会3位	206  遠藤 稜久 アドバンスド'カップ準優勝	207  比嘉 凜音 全沖縄県大会ベスト4	208  近藤 圭真 神奈川県大会ベスト4	209  桜井 建心 アドバンスド'カップ優勝	

【注意】 各自試合の3試合前には対戦コーナの周りで待機して下さい。(遅れた場合は失格となります)

全日本ジュニアファイナルカップ Dコート

●小学5年生男子 重量 15名

(表彰/優勝～3位まで)

本戦1分30秒→延長1分→最終延長1分(マスト)

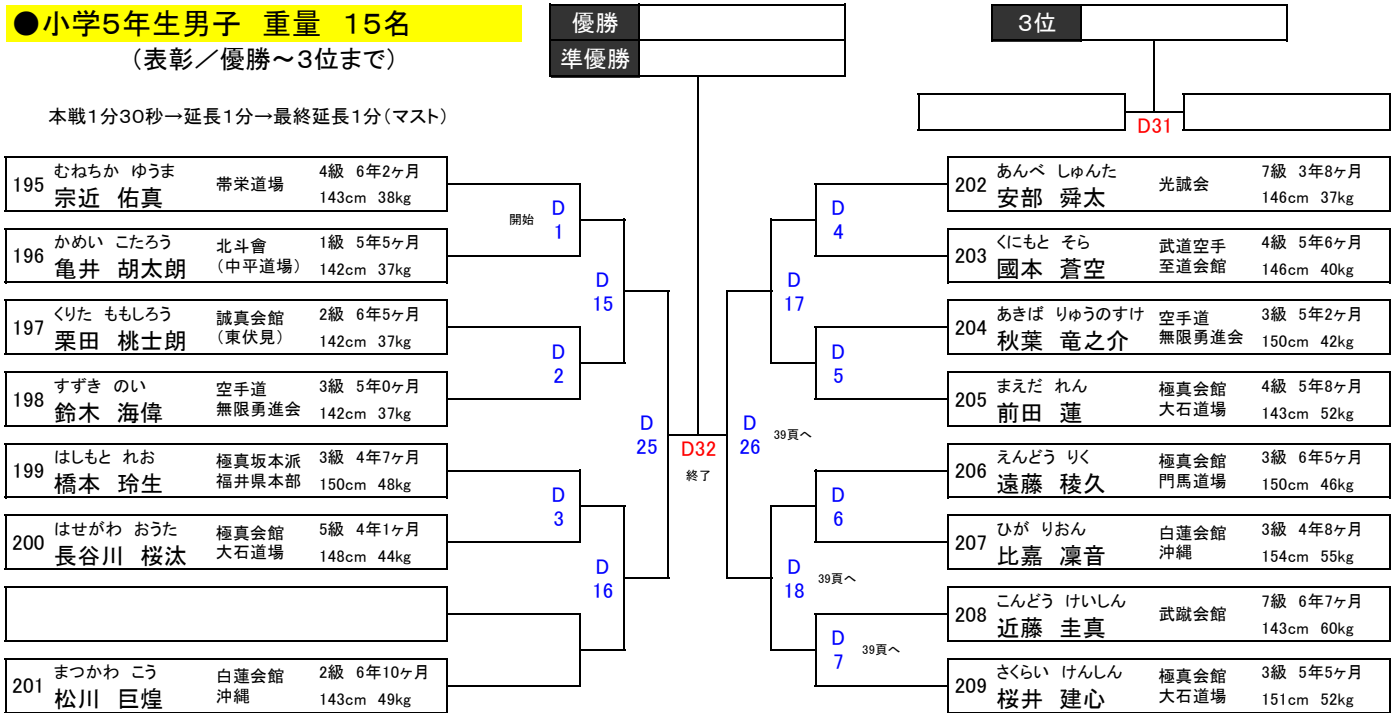



全日本ジュニアファイナルカップ Eコート

●小学1・2年生女子 3名

210	211	212
		
安部 美涼	小林 永真	中澤 倫子
神奈川県大会優勝	神奈川県大会優勝	全福島県大会優勝

●小学3年生女子 6名

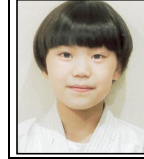
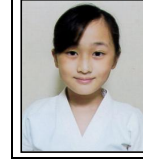
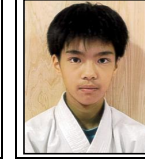
213	214	215	216	217	218
					
北 さくら	齋藤 愛佳	山本 ライラ	初鹿 文美	河上 美千瑠	與那城 二奈
神奈川県大会優勝	神奈川県大会優勝	特別枠	埼玉県大会優勝	東京大会3位	全沖縄県大会優勝

●小学3年生男子 22名

219	220	221	222	223	224	225	226
							
金田 侑	西口 劉希	鶴田 大洋	義村 昂	當眞 琉志	大和 優真	桜井 香太	岡本 成央
全沖縄県大会3位	山梨県大会3位	埼玉県大会優勝	東京大会繰上り	全沖縄県大会準優勝	北海道大会準優勝	神奈川県大会3位	東京大会3位
227	228	229	230	231	232	233	234
							
鶴原 翔士郎	森 輝真	小畑 宗盟	銘苅 晃辰	野見山 然宇	磯長 優吏	小松 翔	加藤 琉成
静岡県大会優勝	神奈川県大会優勝	全福島県大会ベスト4	全沖縄県大会優勝	神奈川県大会準優勝	全福島県大会優勝	7Dハンズカップベスト4	静岡県大会繰上り
235	236	237	238	239	240		
							
新實 礼磨	園部 陽人	西川 滉輝	工藤 琉生	笹野 朝日	小野 陽		
全日本少年少女優勝	神奈川県大会4位	静岡県大会3位	東京大会優勝	北海道大会優勝	東京大会準優勝		

【注意】 各自試合の3試合前には対戦コーナの周りで待機して下さい。(遅れた場合は失格となります)

全日本ジュニアファイナルカップ Eコート

●小学1・2年生女子 3名

(表彰／優勝～準優勝まで)

本戦1分30秒→延長1分→最終延長1分(マスト)

210	あんべ みすず 安部 美涼	光誠会	9級 3年3ヶ月 125cm 23kg
211	こばやし えま 小林 永真	実践空手道 佐々木道場	5級 3年0ヶ月 126cm 25kg

優勝
準優勝

E22で、E15の敗者が負けた場合のみ、
E29(決勝戦)を行う。

212	なかざわ みちこ 中澤 倫子	極真坂本派 真岡道場	7級 3年1ヶ月 131cm 32kg
-----	-------------------	---------------	------------------------

E15の敗者

●小学3年生女子 6名

(表彰／優勝～準優勝まで)

本戦1分30秒→延長1分→最終延長1分(マスト)

213	きた さくら 北 さくら	優心塾	7級 5年11ヶ月 123cm 24kg
214	さいとう あいか 齋藤 愛佳	北斗會 (ふじみ野)	2級 3年9ヶ月 122cm 24kg
215	やまもと らいら 山本 ライラ	極真勇姿舎 山本道場	3級 4年0ヶ月 131cm 27kg

優勝
準優勝

216	はつしか ふみ 初鹿 文美	新極真会 江戸川道場	4級 6年2ヶ月 137cm 37kg
-----	------------------	---------------	------------------------

217	かわかみ みちる 河上 美千瑠	鷺宮道場	6級 4年8ヶ月 144cm 35kg
-----	--------------------	------	------------------------

218	よなしろ にいな 與那城 二奈	剛柔流 志道館	5級 4年6ヶ月 149cm 36kg
-----	--------------------	------------	------------------------

●小学3年生男子 22名

(表彰／優勝～4位まで)

本戦1分30秒→延長1分→最終延長1分(マスト)

219	かねだ ゆう 金田 侑	極真会館 空田道場	8級 3年0ヶ月 119cm 22kg
220	にしぐち りゅうき 西口 劉希	極真会館 大石道場	8級 6年0ヶ月 129cm 25kg
221	つるた たいよう 鶴田 大洋	白蓮会館 東京隅田	4級 4年5ヶ月 130cm 28kg
222	よしむら すばる 義村 昂	極真会館 釘嶋道場	7級 4年1ヶ月 134cm 27kg
223	とうま りゅうし 當眞 琉志	極真会館 空田道場	7級 2年7ヶ月 126cm 23kg
224	やまと ゆうま 大和 優真	優至会 塚本道場	6級 4年6ヶ月 130cm 27kg
225	さくらい こうた 桜井 香太	大鹿道場	5級 2年9ヶ月 130cm 27kg
226	おかもと なお 岡本 成央	極真会館 釘嶋道場	8級 4年0ヶ月 137cm 28kg
227	つるはら しょうじろう 鶴原 翔士郎	極真会館 東京友心会	4級 4年0ヶ月 131cm 29kg
228	もり てるま 森 輝真	空手道 講士館	3級 5年1ヶ月 128cm 32kg
229	おばた しゅうめい 小畑 宗盟	極真会館 門馬道場	7級 3年5ヶ月 133cm 31kg

優勝
準優勝

3位
4位

E31

230	めかる こうしん 銘苅 晃辰	極真会館 空田道場	7級 3年0ヶ月 126cm 28kg
-----	-------------------	--------------	------------------------

231	のみやま さりゅう 野見山 然宇	白蓮会館 湘南鎌倉	3級 5年6ヶ月 137cm 31kg
-----	---------------------	--------------	------------------------

232	いそなが ゆうり 磯長 優吏	極真会館 東京友心会	5級 3年7ヶ月 129cm 32kg
-----	-------------------	---------------	------------------------

233	こまつ しょう 小松 翔	極真会館 釘嶋道場	7級 4年6ヶ月 140cm 38kg
-----	-----------------	--------------	------------------------

234	かとう りゅうせい 加藤 琉成	極真会館 門馬道場	5級 5年4ヶ月 139cm 39kg
-----	--------------------	--------------	------------------------

235	にいみ れいま 新實 礼磨	立志会	5級 5年3ヶ月 138cm 38kg
-----	------------------	-----	------------------------

236	そのべ はると 園部 陽人	極真会館 横浜市中	4級 2年11ヶ月 140cm 37kg
-----	------------------	--------------	-------------------------

237	にしかわ こうき 西川 滉輝	極真会館 東京友心会	6級 2年10ヶ月 134cm 32kg
-----	-------------------	---------------	-------------------------





238	くどう るい 工藤 琉生	極真会館 武廻会	8級 4年6ヶ月 142cm 42kg
-----	-----------------	-------------	------------------------

239	ささの あさひ 笹野 朝日	優至会 渡部道場	5級 3年3ヶ月 132cm 40kg
-----	------------------	-------------	------------------------

240	おの はる 小野 陽	極真会館 釘嶋道場	5級 5年5ヶ月 139cm 40kg
-----	---------------	--------------	------------------------

全日本ジュニアファイナルカップ Eコート

●小学5年生女子 軽量 4名

241	242	243	244
			
織田 萌花	柴崎 心希	木下 琴音	鈴木 芽衣
全福島県大会ベスト4	アドバンスドカップ準優勝	神奈川県大会準優勝	神奈川県大会3位

【注意】 各自試合の3試合前には対戦コーナの周りで待機して下さい。（遅れた場合は失格となります）

全日本ジュニアファイナルカップ Eコート

●小学5年生女子 軽量 4名

(表彰／優勝～準優勝まで)

本戦1分30秒→延長1分→最終延長1分(マスト)

優勝	
準優勝	

241	おだ もえか 織田 萌花	実戦空手道 一心會	5級 3年4ヶ月 142cm 32kg
-----	-----------------	--------------	------------------------

242	しばさき しき 柴崎 心希	極真会館 釘嶋道場	4級 4年7ヶ月 135cm 28kg
-----	------------------	--------------	------------------------

E
27

E33
終了

E
28

43頁へ

243	きのした ことね 木下 琴音	誠真会館 (秋津)	3級 6年8ヶ月 136cm 33kg
-----	-------------------	--------------	------------------------

244	すずき めい 鈴木 芽衣	武心塾カラテ	2級 6年0ヶ月 148cm 35kg
-----	-----------------	--------	------------------------

全日本ジュニアファイナルカップ Fコート





●小学1年生男子 8名

245  赤嶺 颯耶 全沖縄県大会3位	246  遠藤 更和 静岡県大会優勝	247  照沼 結斗 神奈川県大会4位	248  今泉 颯士 アドバンスドカップ73位	249  小松 廉 神奈川県大会優勝	250  前田 響 山梨県大会準優勝	251  戸田 遼太 特別枠	252  近藤 蒼真 神奈川県大会ベスト4
---	--	---	---	--	---	--	---

●小学2年生男子 16名

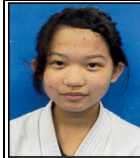
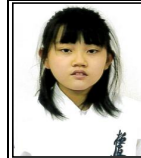
253  小松原 頼安 東京大会優勝	254  篠原 善 兵庫県大会準優勝	255  西江 優真 神奈川県大会準優勝	256  嘉味田 彪我 全沖縄県大会準優勝	257  國重 凜太郎 北海道大会優勝	258  太田 凜斗 神奈川県大会ベスト4	259  長島 寛法 山梨県大会準優勝	260  佐藤 琉輝空 神奈川県大会準優勝
261  本杉 一騎 神奈川県大会優勝	262  道下 幹太 神奈川県大会3位	263  磯部 礼 神奈川県大会優勝	264  古川 悠真 全福島県大会3位	265  中村 蒼太 兵庫県大会4位	266  松本 大虎 静岡県大会優勝	267  松園 公謙 神奈川県大会4位	268  春山 飛都 アドバンスドカップ73位

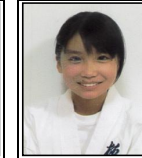
●小学5年生女子 重量 9名

269  仲地 珠奈 全沖縄県大会準優勝	270  吉成 若菜 全福島県大会準優勝	271  翁長 琉奥那 全沖縄県大会優勝	272  岡安 咲歩 アドバンスドカップ繰上り	273  木島 悠希 神奈川県大会準優勝	274  佐々木 美結 全日本少年少女準優勝	275  松田 留禾 アドバンスドカップ優勝	276  萱沼 真央 全日本少年少女優勝
277  大石 香歩 全福島県大会繰上り							

【注意】 各自試合の3試合前には対戦コーナの周りで待機して下さい。(遅れた場合は失格となります)

全日本ジュニアファイナルカップ Fコート

●小学1年生男子 8名

(表彰／優勝～3位まで)

本戦1分30秒→延長1分→最終延長1分(マスト)

245	あかみね ふうや 赤嶺 颯耶	極真会館 空田道場	11級 4年3ヶ月 112cm 21kg	F 10	F 22	F 29	F 12	F 23	F 13	249	こまつ れん 小松 廉	極真会館 釘嶋道場	9級 2年6ヶ月 116cm 24kg	F 28	250	まえだ ひびき 前田 響	極真会館 大石道場	9級 4年5ヶ月 112cm 26kg	251	とだ りょうた 戸田 遼太	誠真会館 (秋津)	9級 1年6ヶ月 126cm 31kg	252	こんどう そうしん 近藤 蒼真	武蔵会館	準10級 1年8ヶ月 122cm 29kg
-----	-------------------	--------------	-------------------------	------	------	------	------	------	------	-----	----------------	--------------	------------------------	------	-----	-----------------	--------------	------------------------	-----	------------------	--------------	------------------------	-----	--------------------	------	--------------------------

●小学2年生男子 16名

(表彰／優勝～4位まで)

本戦1分30秒→延長1分→最終延長1分(マスト)

253	こまつばら らいあん 小松原 頼安	極真会館 門馬道場	6級 4年8ヶ月 124cm 22kg	開始 F 1	F 14	F 24	F 5	F 16	F 6	261	もとすぎ いつき 本杉 一騎	立志会	5級 5年7ヶ月 125cm 26kg	F 30	262	みちした かんた 道下 幹太	極真会館 横浜市中	3級 3年7ヶ月 123cm 25kg	263	いそべ れい 磯部 礼	空手道 無限勇進会	5級 3年2ヶ月 136cm 32kg	264	ふるかわ ゆうま 古川 悠真	極真会館 門馬道場	6級 3年7ヶ月 124cm 25kg	265	なかむら そうた 中村 蒼太	松武館 空手道	4級 3年10ヶ月 131cm 30kg	266	まつもと だいご 松本 大虎	極真会館 大石道場	8級 3年8ヶ月 136cm 30kg	267	まつぞの こうけん 松園 公謙	実践空手道 佐々木道場	4級 3年7ヶ月 127cm 30kg	268	はるやま あすと 春山 飛都	極真会館 釘嶋道場	9級 2年5ヶ月 134cm 34kg
-----	----------------------	--------------	------------------------	--------	------	------	-----	------	-----	-----	-------------------	-----	------------------------	------	-----	-------------------	--------------	------------------------	-----	----------------	--------------	------------------------	-----	-------------------	--------------	------------------------	-----	-------------------	------------	-------------------------	-----	-------------------	--------------	------------------------	-----	--------------------	----------------	------------------------	-----	-------------------	--------------	------------------------

●小学5年生女子 重量 9名

(表彰／優勝～3位まで)

本戦1分30秒→延長1分→最終延長1分(マスト)

269	なかち じゆな 仲地 珠奈	白蓮会館 沖縄	2級 6年2ヶ月 148cm 37kg	F 18	F 26	F 33	F 20	F 27	F 21	F 9	273	きじま ゆき 木島 悠希	新武会	6級 4年4ヶ月 148cm 42kg	F 32	274	ささき みゆ 佐々木 美結	極真会館 門馬道場	3級 5年10ヶ月 151cm 38kg	275	まつだ るか 松田 留禾	極真会館 橋本道場	5級 5年7ヶ月 156cm 48kg	276	かやぬま まお 萱沼 真央	極真会館 大石道場	2級 6年1ヶ月 154cm 56kg	277	おいし かほ 大石 香歩	至真会館	3級 7年6ヶ月 150cm 50kg
-----	------------------	------------	------------------------	------	------	------	------	------	------	-----	-----	-----------------	-----	------------------------	------	-----	------------------	--------------	-------------------------	-----	-----------------	--------------	------------------------	-----	------------------	--------------	------------------------	-----	-----------------	------	------------------------

コート案内

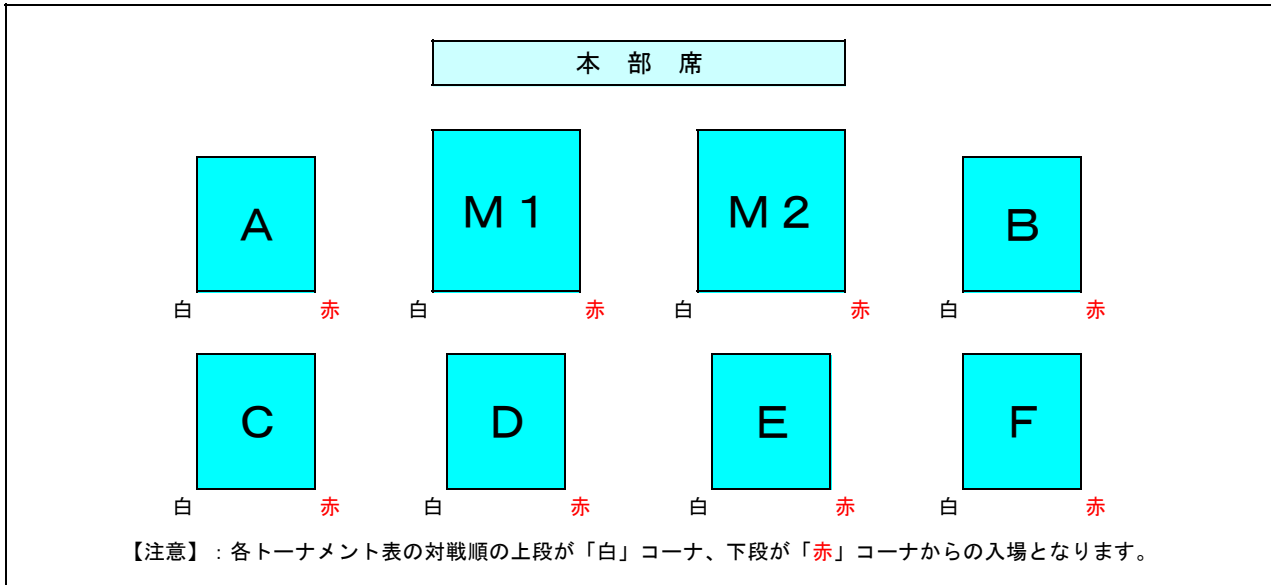

KARATE BATTLE KINGS

M1コート		M2コート	
●KBK 小学6年生男子 選抜	32名	●KBK 小学5年生男子 選抜	27名
●KBK 一般男子軽量 中級	2名	●KBK 中学生女子 選抜	5名
●KBK 中学1年生男子 選抜	14名	●KBK 中学生男子軽量 選抜	17名
●KBK 中学生男子重量 選抜	6名	●KBK 高校生男子軽量 選抜	7名
●KBK マスターズ男子 上級	11名	●KBK シニア女子 上級	4名
		●KBK シニア男子軽量 上級	6名
合計	65名	合計	66名
Aコート		Bコート	
●KBK 小学4年生男子 初級	23名	●KBK 小学3年生男子 初級	21名
●KBK 中学生女子 初級	3名	●KBK 小学4年生女子 初級	5名
●KBK マスターズ男子 初級	7名	●KBK 一般男子 初級	9名
●KBK 一般女子 初級	5名	●KBK 小学3年生女子 選抜	7名
●KBK 小学4年生女子 選抜	7名	●KBK 小学3年生男子 選抜	23名
●KBK 小学4年生男子 選抜	18名		
合計	62名	合計	65名
Cコート		Dコート	
●KBK 小学3年生女子 初級	6名	●KBK 年中(男女混合) 初級	5名
●KBK 小学6年生女子 初級	2名	●KBK 年長(男女混合) 初級	23名
●KBK 中学1年生男子 初級	6名	●KBK 小学2年生女子 初級	6名
●KBK マスターズ女子 初級	2名	●KBK 小学5年生男子 初級	14名
●KBK シニア男子 初級	12名	●KBK 小学1年生女子 選抜	2名
●KBK 小学2年生男子 選抜	29名	●KBK 小学1年生男子 選抜	14名
●KBK 小学5年生女子 選抜	4名		
●KBK 小学6年生女子 選抜	4名		
合計	65名	合計	64名
Eコート		Fコート	
●KBK 小学1年生男子 初級	36名	●KBK 小学2年生男子 初級	39名
●KBK 小学1年生女子 初級	9名	●KBK 小学6年生男子 初級	16名
●KBK 小学5年生女子 初級	6名	●KBK 小学2年生女子 選抜	7名
●KBK 幼年(男女混合) 選抜	12名		
合計	63名	合計	62名

KARATE BATTLE KINGS M1コート

●小学6年生男子 選抜 32名

(表彰／優勝～8位まで)

本戦1分30秒→延長1分→最終延長1分(マスト)

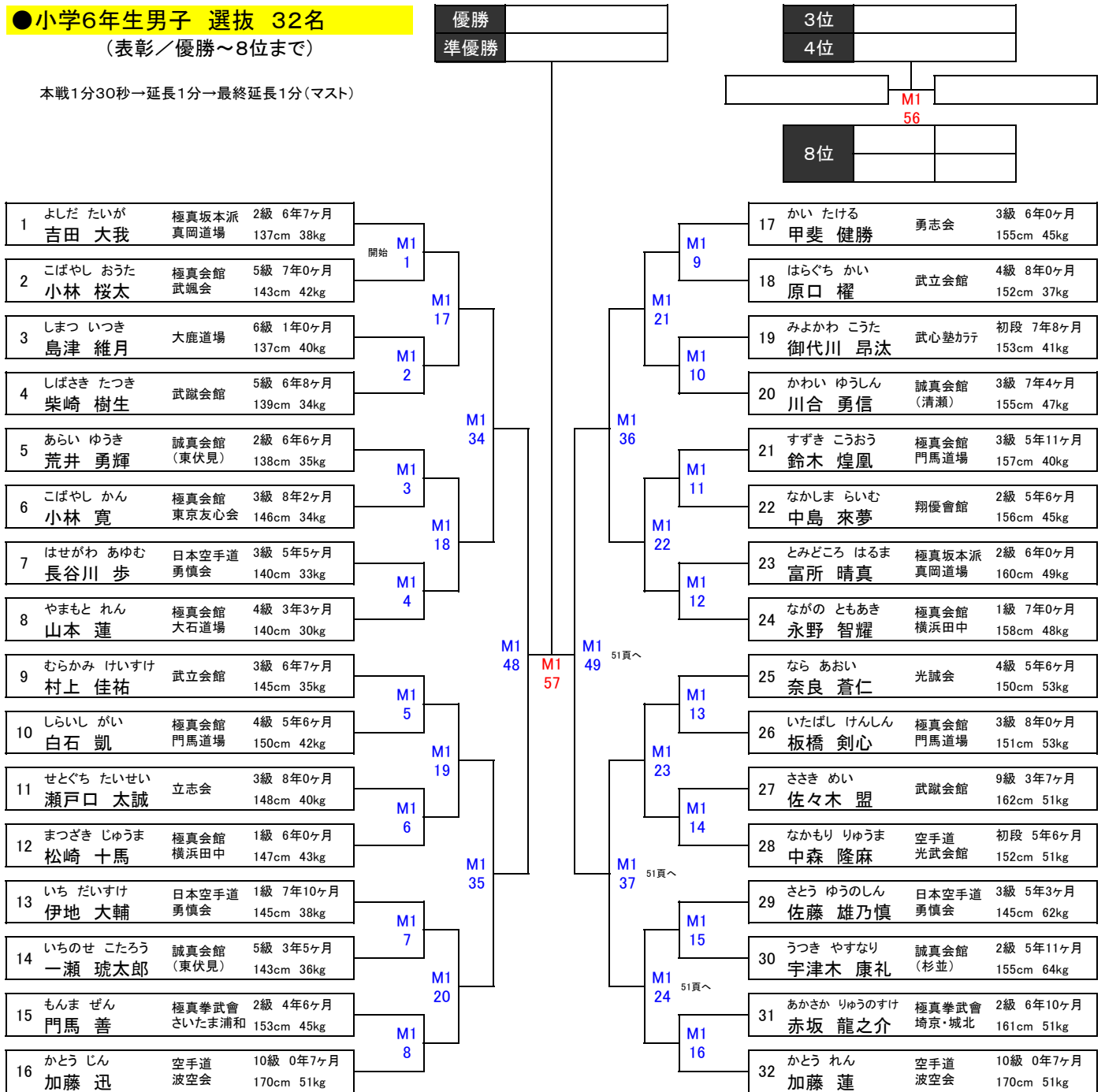

●一般男子軽量 中級 2名

(表彰／優勝のみ)

本戦2分→延長1分30秒→最終延長1分30秒(マスト)

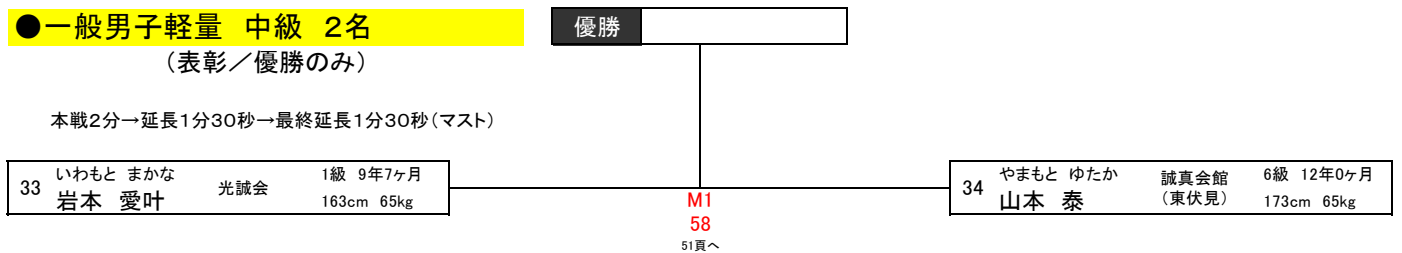

KARATE BATTLE KINGS M1コート

● 中学1年生男子 選抜 14名

(表彰／優勝～4位まで)

本戦1分30秒→延長1分→最終延長1分(マスト)

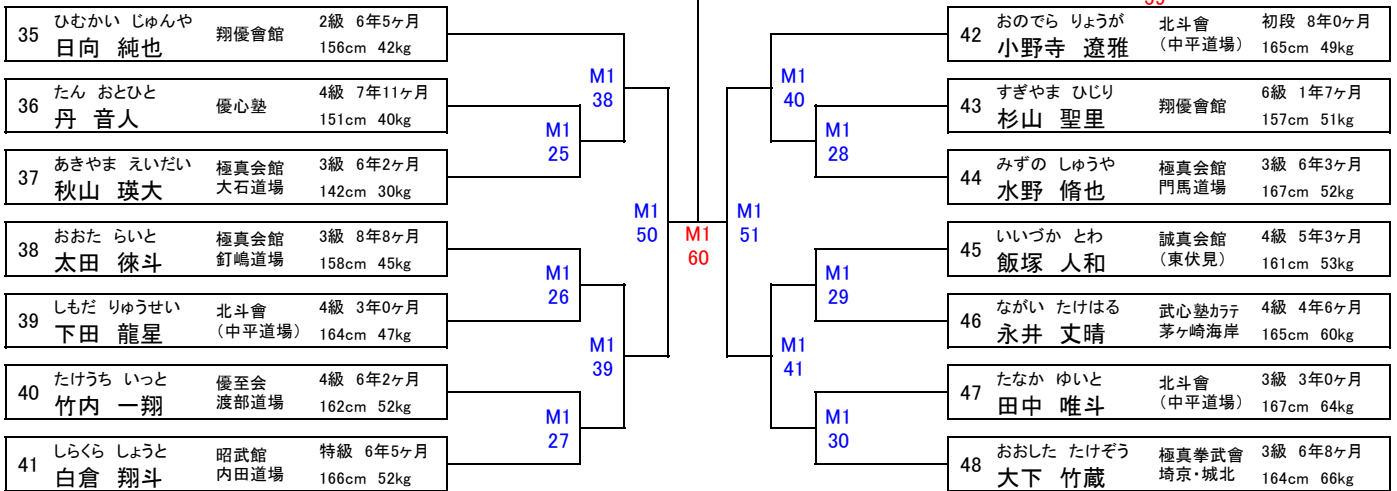

● 中学生男子重量 選抜 6名

(表彰／優勝～3位まで)

本戦1分30秒→延長1分→再延長1分(マスト)

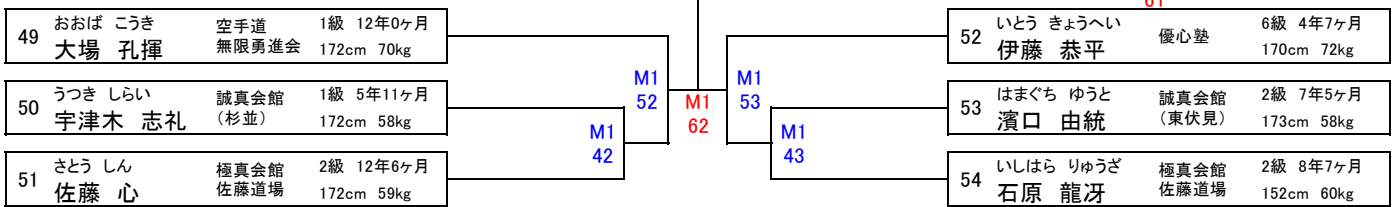

● マスターズ男子 上級 11名

(表彰／優勝～4位まで)

本戦1分30秒→延長1分→最終延長1分(マスト)

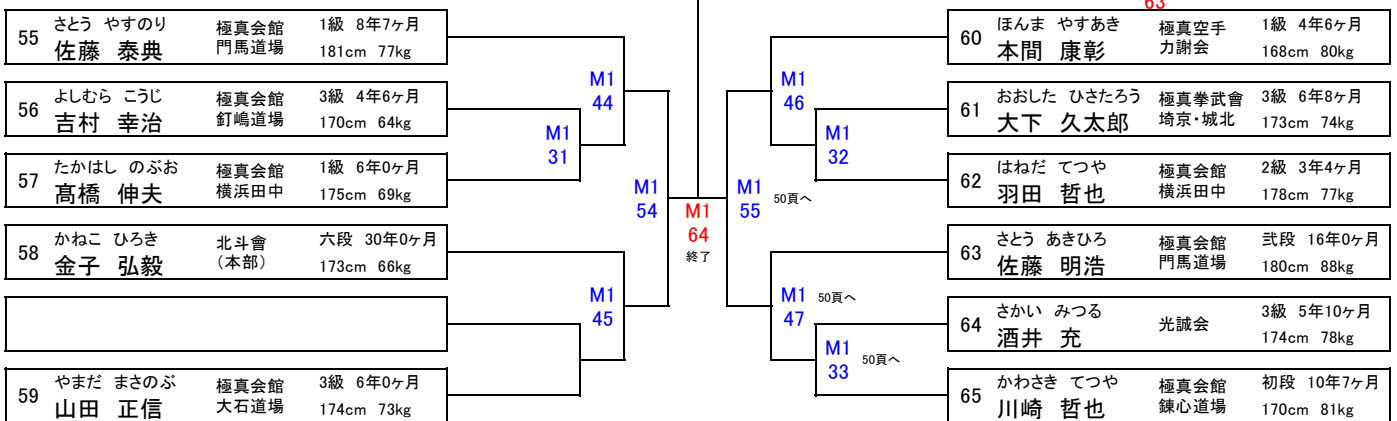

KARATE BATTLE KINGS M2コート

●小学5年生男子 選抜 27名

(表彰／優勝～4位まで)

本戦1分30秒→延長1分→最終延長1分(マスト)

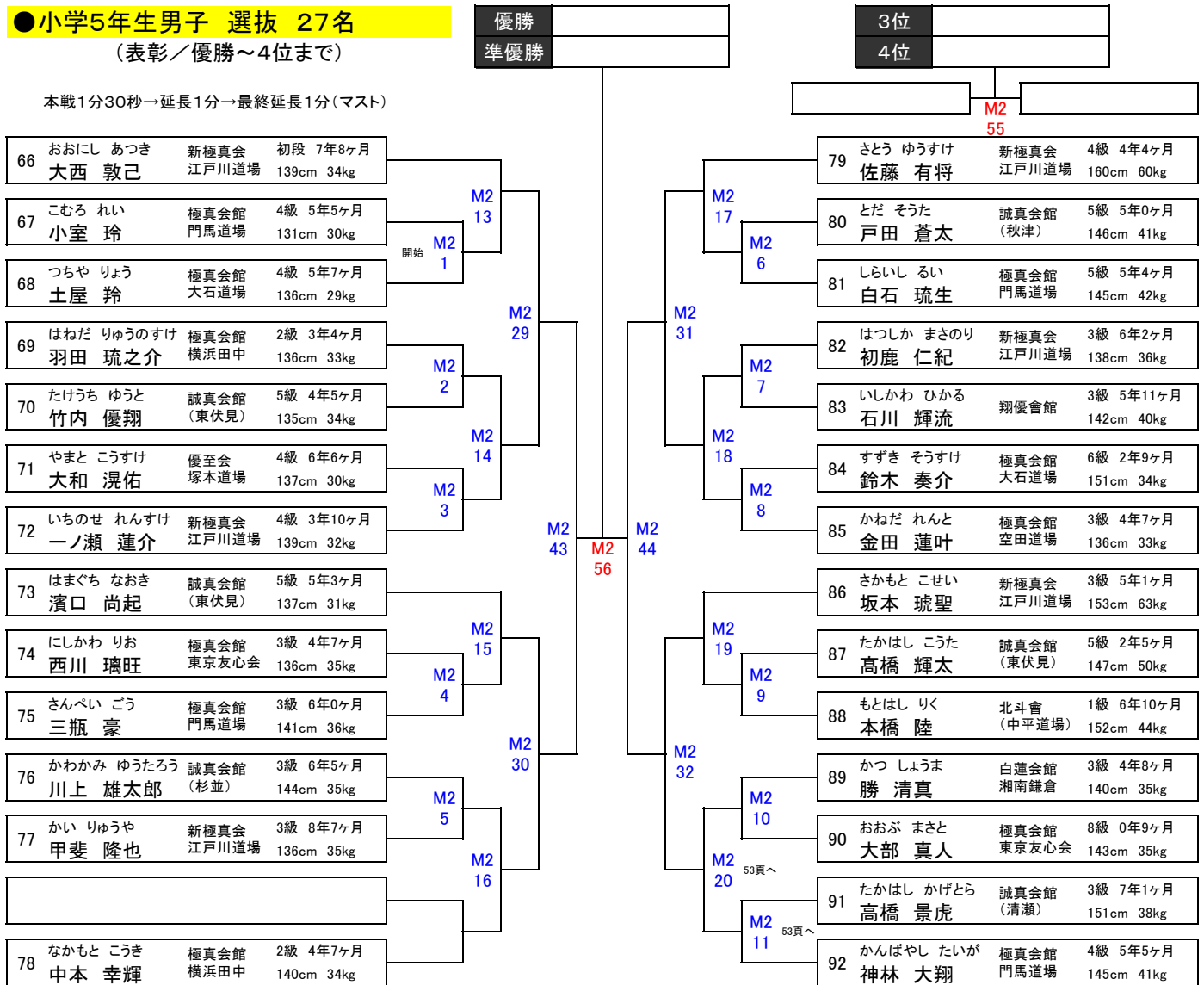

●中学生女子 選抜 5名

(表彰／優勝～3位まで)

本戦1分30秒→延長1分→最終延長1分(マスト)

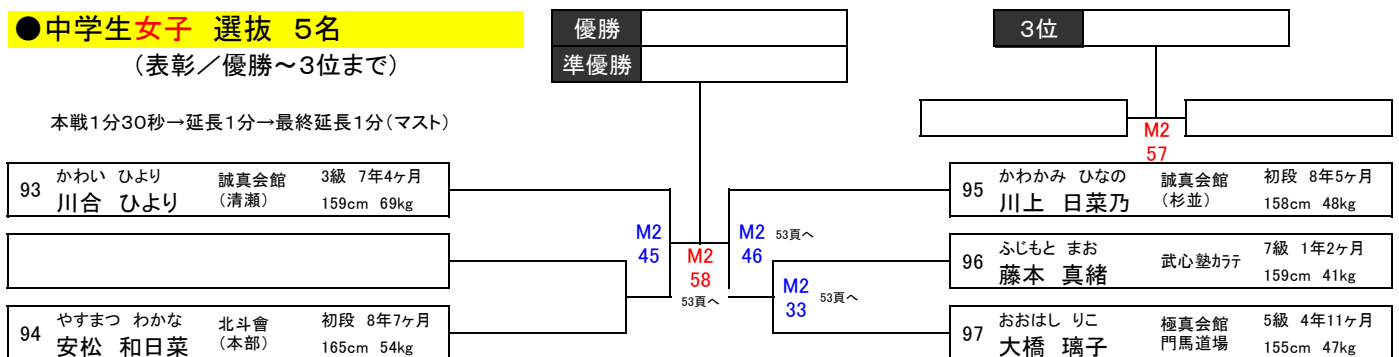

KARATE BATTLE KINGS M2コート

●中学生男子軽量 選抜 17名

(表彰/優勝～4位まで)

本戦1分30秒→延長1分→最終延長1分(マスト)

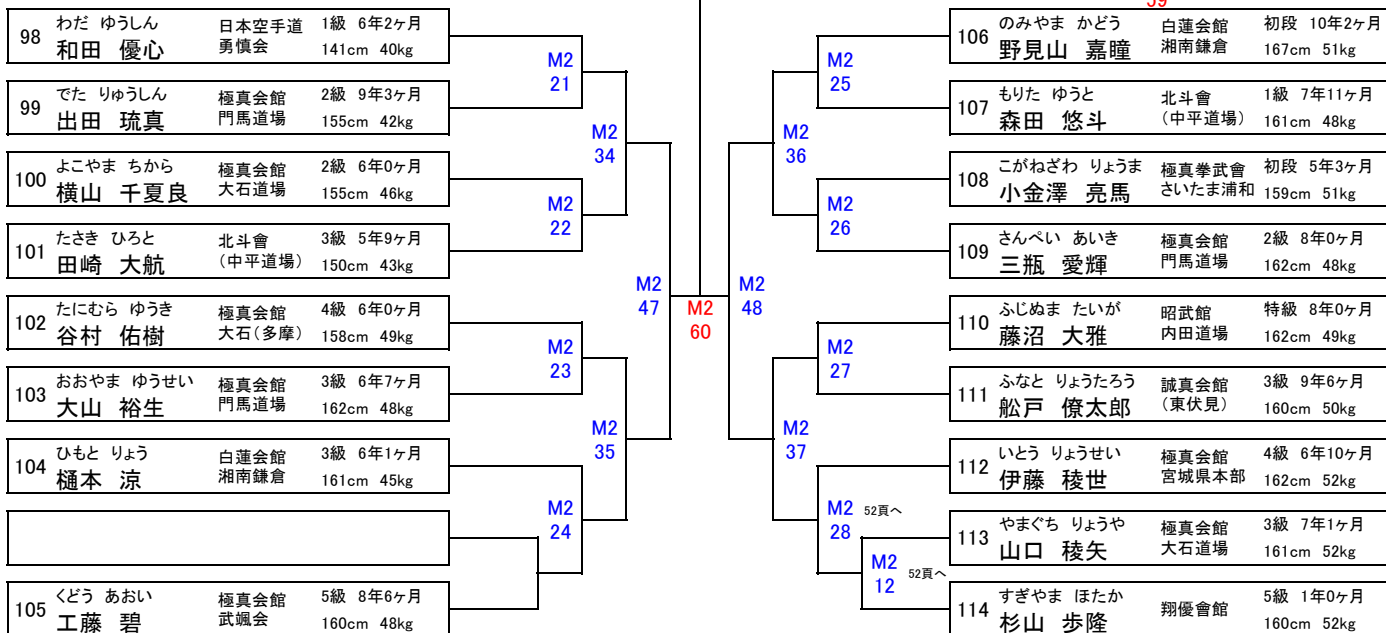

●高校生男子軽量 選抜 7名

(表彰/優勝～3位まで)

本戦2分→延長1分30秒→最終延長1分30秒(マスト)

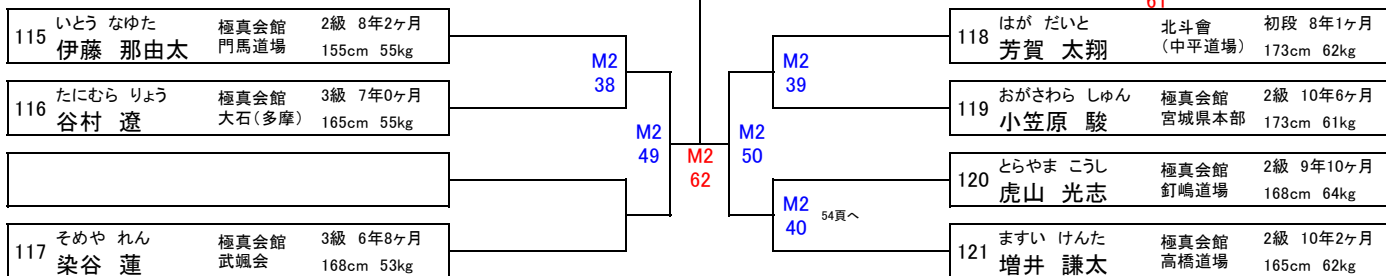

●シニア女子 上級 4名

(表彰/優勝～3位まで)

本戦1分30秒→延長1分→最終延長1分(マスト)

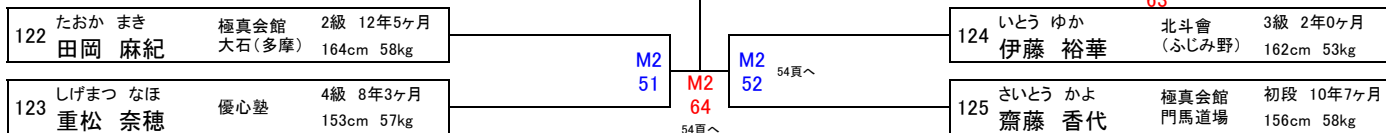

KARATE BATTLE KINGS M2コート

●シニア男子軽量 上級 6名

(表彰/優勝~3位まで)

本戦1分30秒→延長1分→最終延長1分(マスト)

126	なかじま しんや 中島 伸也	新武会	参段 ?年?ヶ月 167cm 58kg
127	すがま こうじ 須釜 康次	昭武館 内田道場	初段 13年0ヶ月 170cm 64kg
128	くらた さちお 倉田 幸夫	武心塾カテ	初段 15年0ヶ月 175cm 65kg

優勝	
準優勝	

3位	
----	--



129	しらいし けいすけ 白石 恵介	極真会館 門馬道場	初段 11年0ヶ月 170cm 74kg
130	こじま たつや 小島 達也	武立会館	1級 6年0ヶ月 173cm 73kg
131	すずき としゆき 鈴木 利幸	極真会館 大石道場	初段 11年0ヶ月 171cm 72kg

KARATE BATTLE KINGS Aコート

●小学4年生男子 初級 23

(表彰／優勝～4位まで)

本戦1分30秒→延長1分→最終延長1分(マスト)

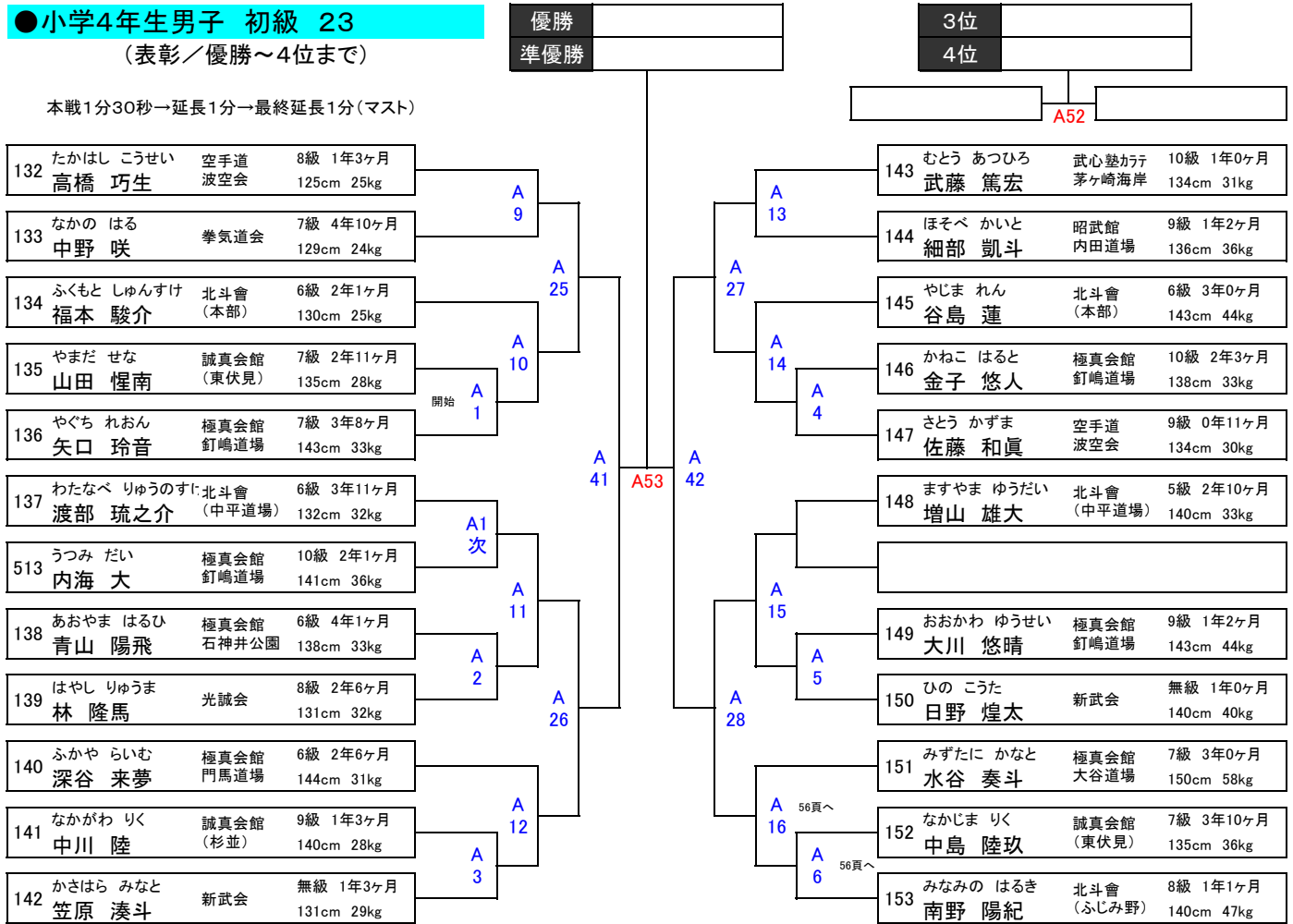

●中学生女子 初級 3名

(表彰／優勝～準優勝まで)

本戦1分30秒→延長1分→最終延長1分(マスト)

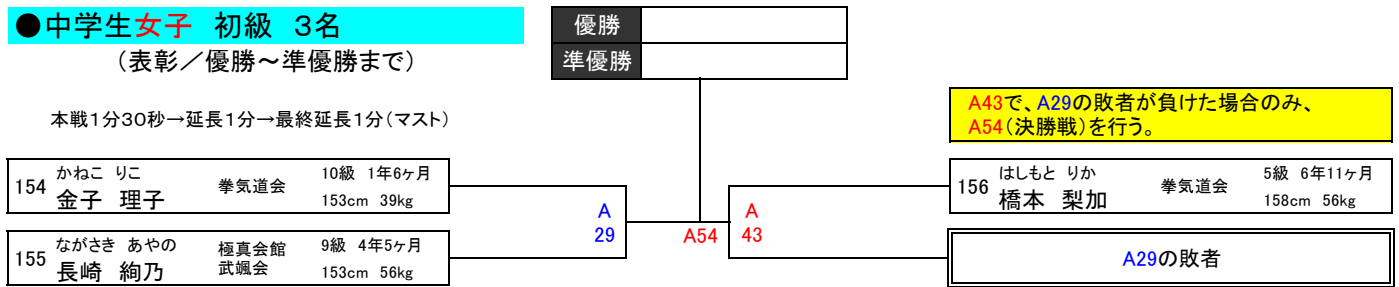

●マスターズ男子 初級 7名

(表彰／優勝～3位まで)

本戦1分30秒→延長1分→最終延長1分(マスト)

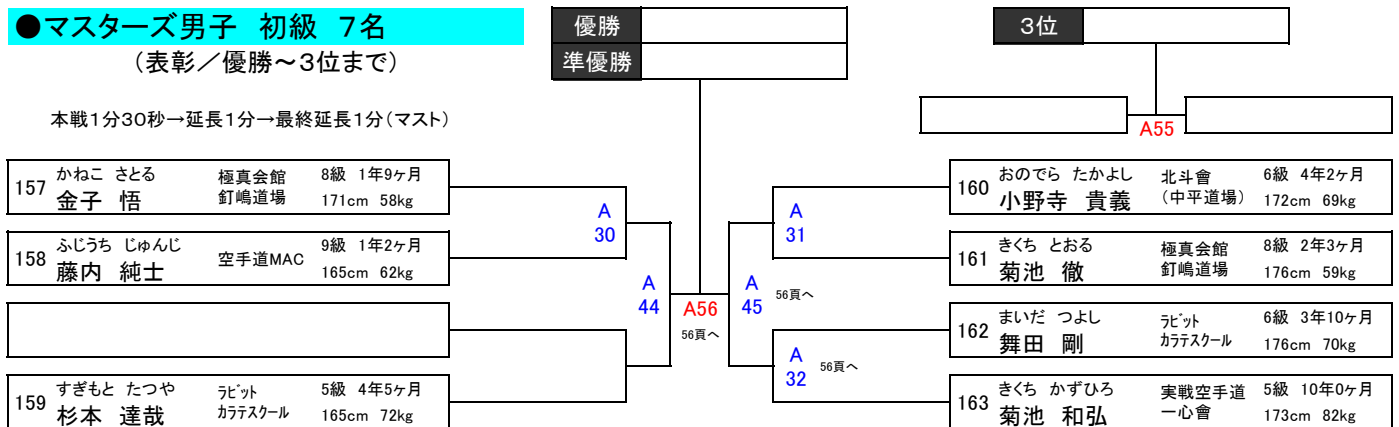

KARATE BATTLE KINGS Aコート

●一般女子 初級 5名

(表彰／優勝～3位まで)

本戦1分30秒→延長1分→最終延長1分(マスト)

164	ささき みみ 佐々木 弥美	極真会館 門馬道場	無級	0年6ヶ月	153cm	41kg
165	たかはし しずか 高橋 静	北斗會 (ふじみ野)	5級	1年4ヶ月	147cm	38kg

優勝
準優勝

3位

A57	166	すぎの ひろみ 杉野 博美	極真拳武會 埼京・城北	6級	2年11ヶ月	160cm	51kg
A47	167	くのう えつこ 久能 悦子	北斗會 (本部)	6級	1年3ヶ月	148cm	48kg
A33	168	ひの ちえこ 日野 稚英子	新武会	5級	3年0ヶ月	158cm	50kg

●小学4年生女子 選抜 7名

(表彰／優勝～3位まで)

本戦1分30秒→延長1分→最終延長1分(マスト)

169	ささき もか 佐々木 望花	実践空手道 佐々木道場	2級	6年0ヶ月	130cm	27kg
170	かしわだ しおり 柏田 詩織	義和流拳法	7級	4年6ヶ月	136cm	31kg
171	いちもり みすみ 市森 美澄	北斗會 (ふじみ野)	1級	3年0ヶ月	146cm	33kg

優勝
準優勝

3位

A59	172	はしもと みなと 橋本 湊	極真会館 高橋(札幌)	8級	3年1ヶ月	137cm	32kg
A49	173	あきば りおな 秋葉 理央奈	新極真会 江戸川道場	3級	3年3ヶ月	139cm	36kg
A36	174	さとう りあ 佐藤 莉愛	極真会館 門馬道場	5級	5年3ヶ月	142cm	45kg
A48	175	たかはし いろは 高橋 いろは	北斗會 (中平道場)	無級	0年8ヶ月	150cm	41kg

●小学4年生男子 選抜 18名

(表彰／優勝～4位まで)

本戦1分30秒→延長1分→最終延長1分(マスト)

176	あかみね しゅうや 赤嶺 萩耶	極真会館 空田道場	6級	5年10ヶ月	127cm	23kg
177	ながお いおり 長尾 伊織	翔優會館	2級	6年3ヶ月	132cm	26kg
178	ほり はやと 堀 隼人	勇志会	準4級	6年11ヶ月	125cm	26kg
179	よしだ つばさ 吉田 翼	極真会館 釘嶋道場	8級	1年9ヶ月	128cm	28kg
180	ひるた しょうや 蛭田 翔也	極真会館 門馬道場	6級	3年1ヶ月	127cm	27kg
181	おのでら こうき 小野寺 航輝	北斗會 (中平道場)	3級	5年10ヶ月	134cm	27kg
182	しばやま こうき 柴山 倅輝	優心塾	6級	5年8ヶ月	137cm	29kg
183	いちのせ こじろう 一瀬 琥次郎	誠真会館 (東伏見)	6級	3年5ヶ月	138cm	32kg
184	こじま ゆうき 小島 悠葵	極真会館 大石道場	9級	4年10ヶ月	134cm	31kg

優勝
準優勝

3位
4位

A61	185	いいた かずよし 飯田 一由	翔優會館	2級	4年6ヶ月	132cm	31kg
A21	186	まえざわ たいが 前澤 大虎	極真会館 釘嶋道場	6級	4年10ヶ月	140cm	33kg
A39	187	たかはし なぎ 高橋 凪	優心塾	7級	5年4ヶ月	140cm	28kg
A22	188	しが たすく 志賀 匡	極真会館 門馬道場	4級	6年0ヶ月	135cm	34kg
A51	189	わたなべ あおい 渡邊 蒼生	光誠会	5級	5年7ヶ月	134cm	34kg
A23	190	あらい りゅう 荒井 龍	新極真会 江戸川道場	3級	3年0ヶ月	142cm	36kg
A40	191	あきた ゆうせい 秋田 祐誠	誠真会館 (東伏見)	4級	4年11ヶ月	140cm	37kg
A24	192	いの とわや 飯野 十和安	優心塾	6級	4年8ヶ月	142cm	44kg
A8	193	すずき はやと 鈴木 颯人	極真会館 横浜田中	3級	5年5ヶ月	153cm	51kg

KARATE BATTLE KINGS Bコート

●小学3年生男子 初級 21名

(表彰／優勝～4位まで)

本戦1分30秒→延長1分→最終延長1分(マスト)



●小学4年生女子 初級 5名

(表彰／優勝～3位まで)

本戦1分30秒→延長1分→最終延長1分(マスト)

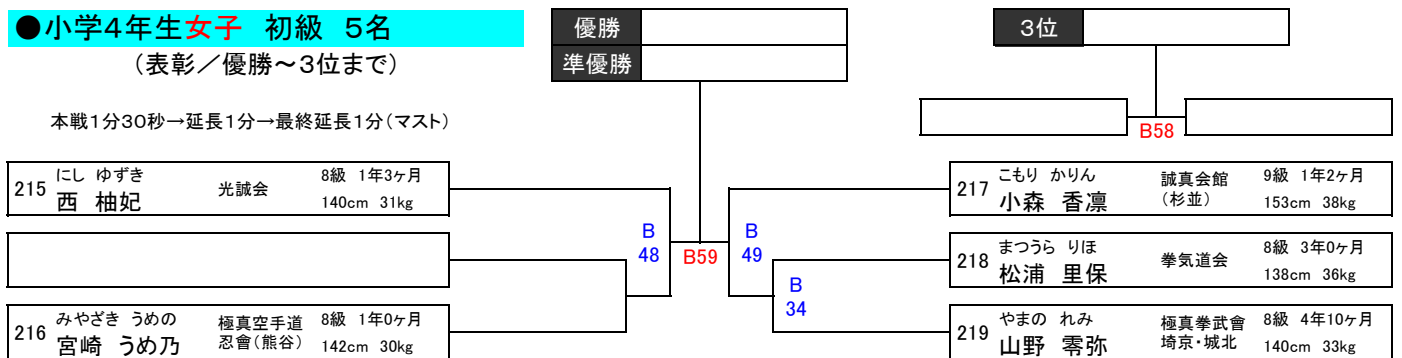

●一般男子 初級 9名

(表彰／優勝～4位まで)

本戦1分30秒→延長1分→最終延長1分(マスト)

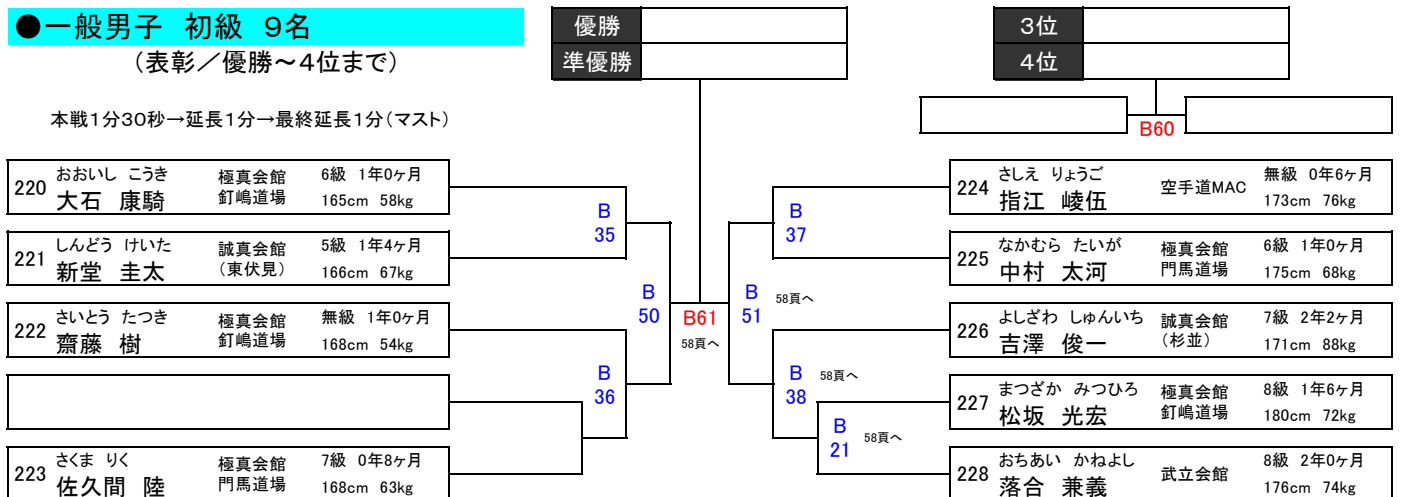

KARATE BATTLE KINGS Bコート

●小学3年生女子 選抜 7名

(表彰／優勝～3位まで)

本戦1分30秒→延長1分→最終延長1分(マスト)

229	はつしか ふみ 初鹿 文美	新極真会 江戸川道場	4級 6年2ヶ月 137cm 37kg
230	よしおか さつき 吉岡 沙月	優心塾	7級 2年7ヶ月 125cm 23kg
231	すわ ゆうき 諏訪 遊希	極真会館 釘嶋道場	10級 1年1ヶ月 125cm 26kg

優勝
準優勝

3位

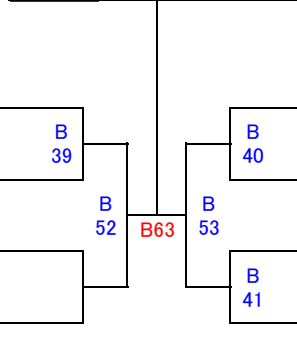

	B62		
232	しかの あきな 鹿野 晃那	極真会館 門馬道場	5級 5年3ヶ月 127cm 25kg
233	やまだ なな 山田 菜々	誠真会館 (杉並)	6級 3年4ヶ月 135cm 32kg
234	たかはし きほ 高橋 希歩	新極真会 江戸川道場	3級 3年11ヶ月 138cm 32kg
235	なかひら ゆいな 中平 結桜	北斗會 (中平道場)	8級 1年3ヶ月 138cm 35kg

●小学3年生男子 選抜 23名

(表彰／優勝～4位まで)

本戦1分30秒→延長1分→最終延長1分(マスト)

236	かしわだ あつし 柏田 篤志	義和流拳法	7級 4年6ヶ月 121cm 26kg
237	はやし りょういちろう 林 遼一郎	新極真会 江戸川道場	6級 1年4ヶ月 118cm 22kg
238	ながお はやて 長尾 颯天	極真会館 東京友心会	7級 2年6ヶ月 125cm 25kg
239	でた こうめい 出田 煌明	極真会館 門馬道場	6級 4年0ヶ月 126cm 23kg
240	しまつ あおい 島津 碧維	大鹿道場	6級 1年0ヶ月 123cm 23kg
241	よしもと こうや 吉本 航也	極真会館 横浜田中	6級 4年6ヶ月 138cm 26kg
242	よしざわ りゅうのすけ 吉澤 龍之介	昭武館 内田道場	5級 3年6ヶ月 124cm 24kg
243	かい しゅんや 甲斐 舜也	新極真会 江戸川道場	7級 6年6ヶ月 126cm 24kg
244	いとう えいきち 伊藤 榮吉	北斗會 (ふじみ野)	7級 2年7ヶ月 131cm 29kg
245	たきむら えいた 滝村 瑛太	翔優會館	4級 3年8ヶ月 134cm 29kg
246	なかもと かずき 中本 一輝	極真会館 横浜田中	4級 4年7ヶ月 130cm 31kg

優勝
準優勝

3位
4位

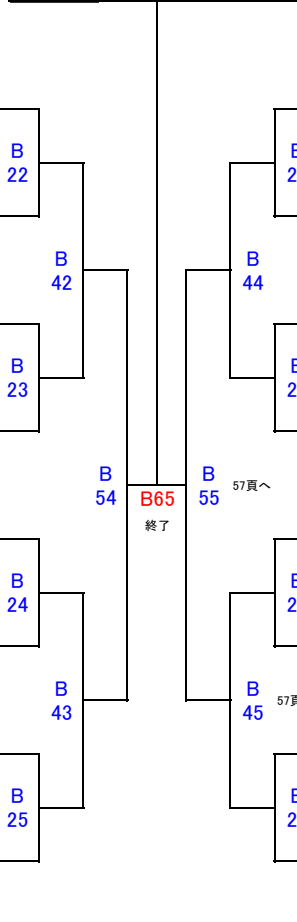

	B64		
247	ながお こうた 長尾 晃汰	極真会館 東京友心会	7級 2年6ヶ月 125cm 25kg
248	いずみの みつよし 泉野 光善	極真会館 大石道場	8級 1年10ヶ月 135cm 25kg
249	たかた りょうと 高田 凌利	勇志会	準4級 5年5ヶ月 129cm 28kg
250	やまぐち たく 山口 大琥	新極真会 江戸川道場	3級 6年2ヶ月 128cm 28kg
251	まつはし れお 松橋 怜央	昭武館 内田道場	4級 4年3ヶ月 129cm 25kg
252	さいとう りゅうすけ 齋藤 龍佑	極真会館 横浜田中	2級 5年0ヶ月 137cm 31kg
253	かせ えいたろう 加瀬 瑛太郎	優心塾	7級 5年5ヶ月 132cm 31kg
254	つむらや たいし 円谷 大志	極真会館 門馬道場	5級 2年10ヶ月 134cm 29kg
255	いちづか おうた 市塚 央汰	北斗會 (本部)	3級 5年1ヶ月 137cm 31kg
256	ささい けいた 笹井 啓太	極真会館 横浜田中	2級 4年6ヶ月 135cm 33kg
257	すぎやま しおん 杉山 志響	翔優會館	4級 5年3ヶ月 148cm 36kg
258	ふじもと こうたろう 藤本 康太郎	武心塾カラテ	8級 2年2ヶ月 136cm 39kg

KARATE BATTLE KINGS コート

●小学3年生女子 初級 6名

(表彰／優勝～3位まで)

本戦1分30秒→延長1分→最終延長1分(マスト)

259	たなか あいり 田中 愛莉	北斗會 (中平道場)	7級 3年0ヶ月 127cm 30kg
260	こむろ さき 小室 咲葵	新武会	8級 2年7ヶ月 135cm 25kg
261	といだ よしの 戸井田 佳乃	極真空手 力謝会	8級 0年6ヶ月 127cm 26kg

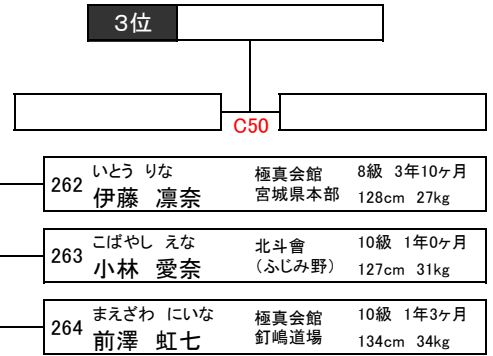
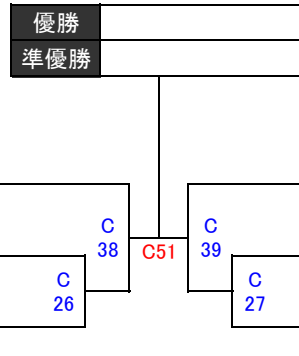

●小学6年生女子 初級 2名

(表彰／優勝のみ)

本戦1分30秒→延長1分→最終延長1分(マスト)

265	かしわだ ゆうか 柏田 悠花	義和流拳法	8級 5年6ヶ月 143cm 36kg
-----	-------------------	-------	------------------------

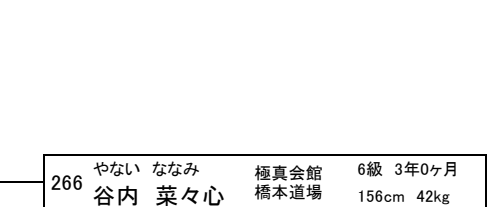
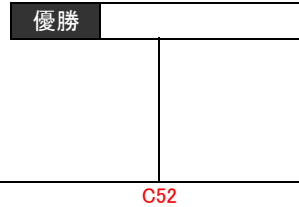

●中学1年生男子 初級 6名

(表彰／優勝～3位まで)

本戦1分30秒→延長1分→最終延長1分(マスト)

267	かわむら ゆきや 川村 幸也	拳気道会	5級 7年2ヶ月 155cm 50kg
268	きくち はやと 菊池 隼人	極真会館 釘嶋道場	6級 4年8ヶ月 156cm 49kg
269	つもり ひなた 津守 陽	極真会館 門馬道場	6級 2年5ヶ月 153cm 42kg

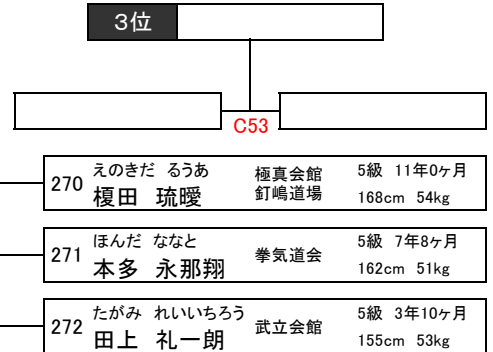
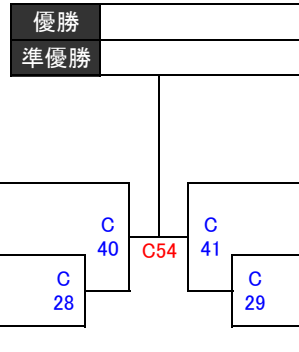

●マスターズ女子 初級 2名

(表彰／優勝のみ)

本戦1分30秒→延長1分→最終延長1分(マスト)

273	にしむら かおり 西村 薫	北斗會 (中平道場)	5級 3年0ヶ月 155cm 51kg
-----	------------------	---------------	------------------------

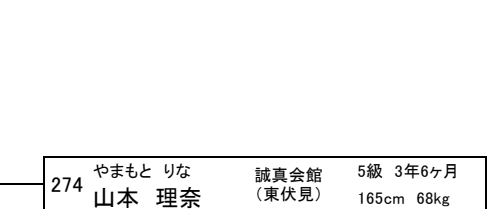
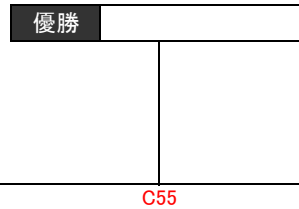

●シニア男子 初級 12名

(表彰／優勝～4位まで)

本戦1分30秒→延長1分→最終延長1分(マスト)

275	わたなべ わたる 渡辺 渡	極真拳武會 川崎元住吉	5級 6年0ヶ月 172cm 72kg
276	もてぎ けんた 茂木 健太	ラビット カラテスクール	8級 3年0ヶ月 165cm 60kg
277	まるい たかし 丸井 隆志	誠真会館 (東伏見)	6級 2年8ヶ月 169cm 70kg
278	あきは ともふみ 秋葉 倫史	ラビット カラテスクール	5級 4年6ヶ月 165cm 63kg
279	なかむら だいすけ 中村 大輔	極真会館 釘嶋道場	9級 3年7ヶ月 178cm 70kg
280	やまさき しんご 山崎 伸悟	新武会	10級 0年9ヶ月 170cm 70kg

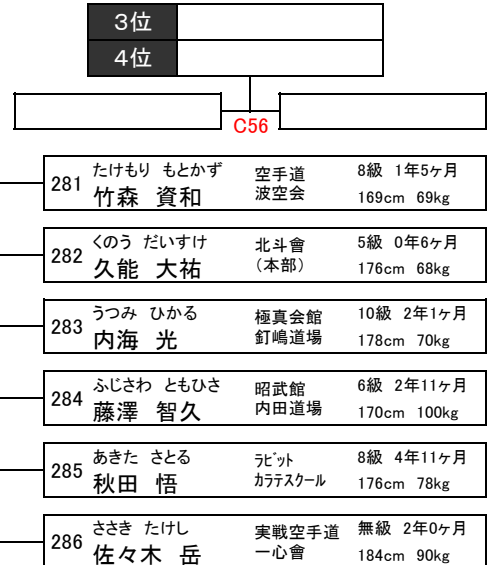
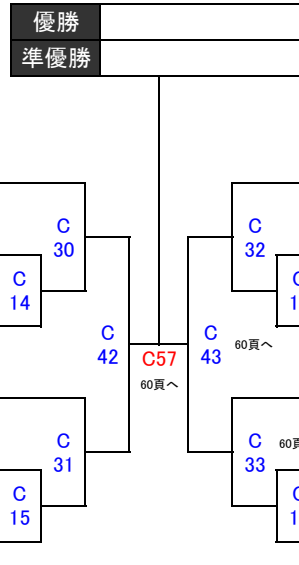

KARATE BATTLE KINGS コート

●小学2年生男子 選抜 29名

(表彰／優勝～4位まで)

本戦1分30秒→延長1分→最終延長1分(マスト)

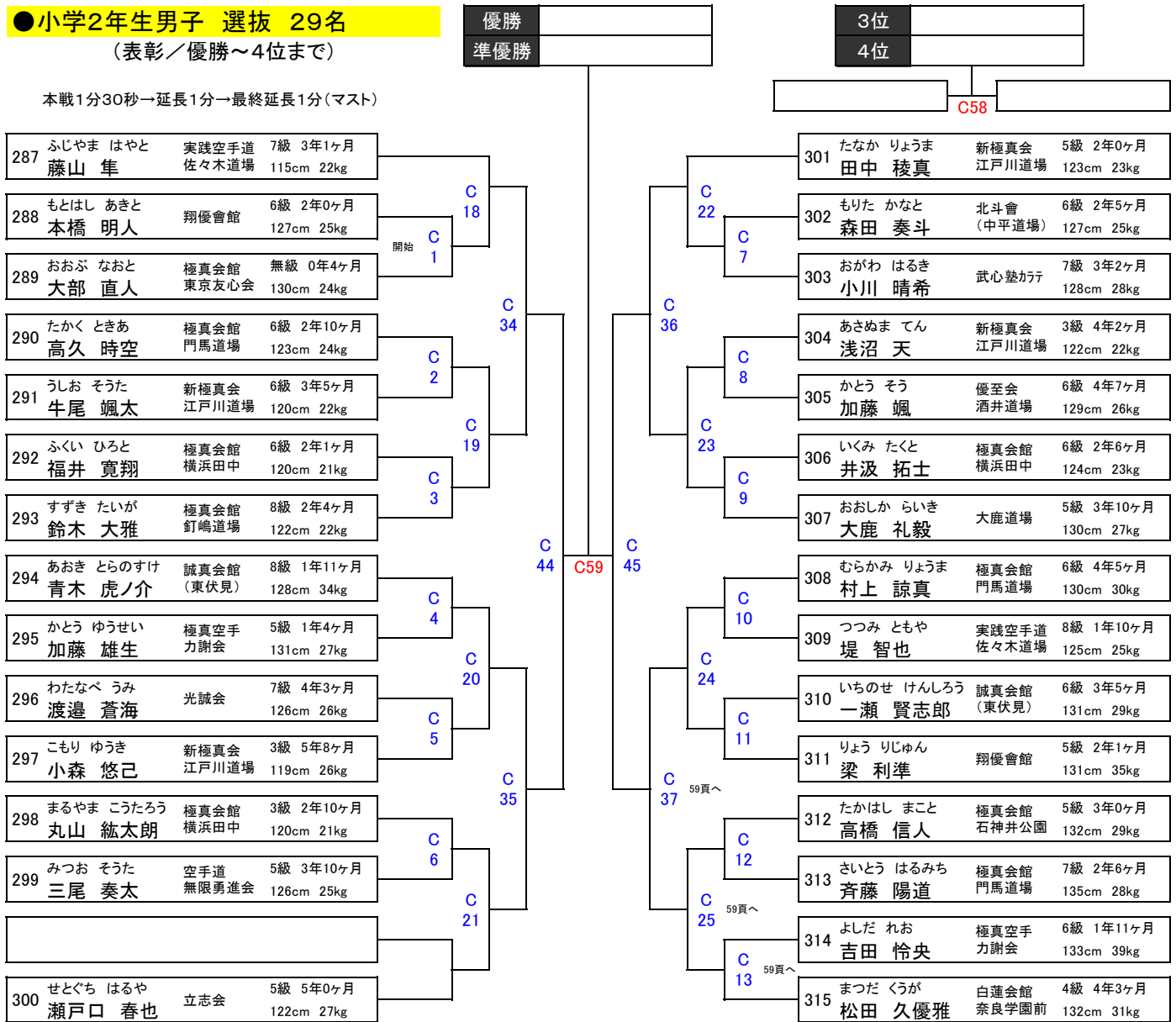

●小学5年生女子 選抜 4名

(表彰／優勝～3位まで)

本戦1分30秒→延長1分→最終延長1分(マスト)

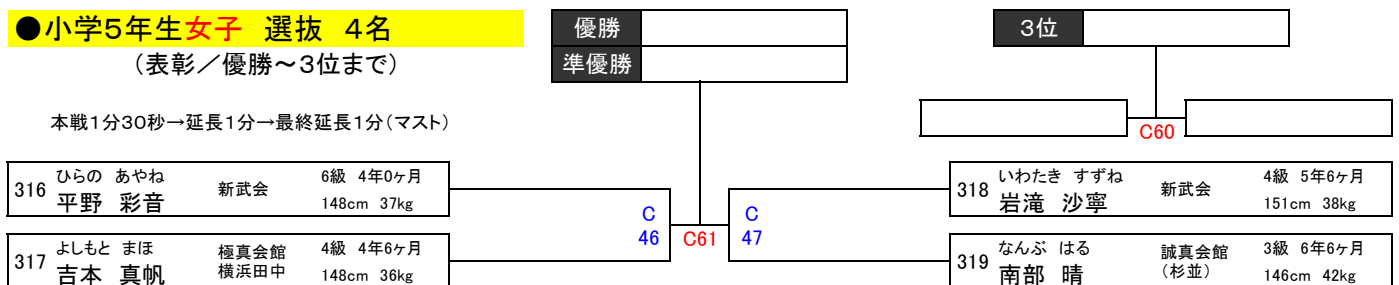

●小学6年生女子 選抜 4名

(表彰／優勝～3位まで)

本戦1分30秒→延長1分→最終延長1分(マスト)

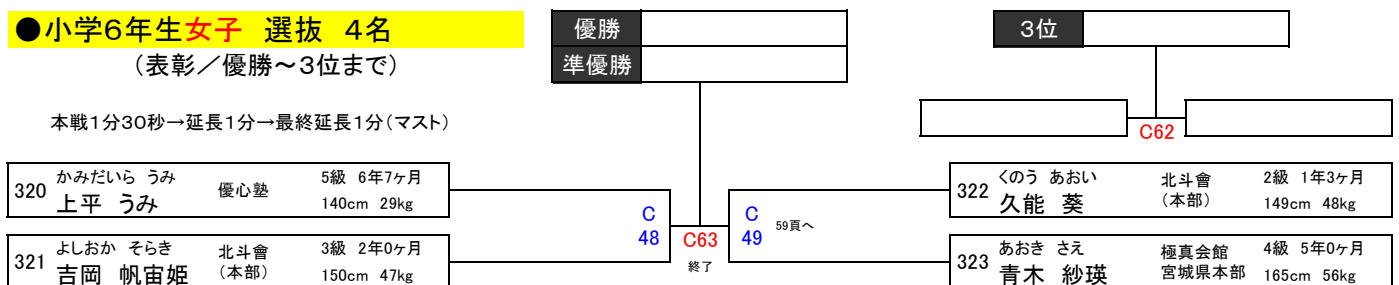

KARATE BATTLE KINGS Dコート

●年中(男女混合) 初級 5名

(表彰/優勝~3位まで)

本戦1分→延長1分→最終延長1分(マスト)

324	うちだ ふうが 内田 楓臥	新武会	10級 1年2ヶ月 101cm 16kg	D 43	D54	優勝 準優勝	3位	D53	326	はせがわ しん 長谷川 慎	極真会館 東京友心会	10級 0年10ヶ月 112cm 18kg
325	なかの らら 中野 菜々	拳気道会	10級 0年9ヶ月 110cm 18kg							D 44	D 28	327
									328	おのざと そうすけ 小野里 颯祐	新極真会 江戸川道場	10級 0年5ヶ月 109cm 23kg

●年長(男女混合) 初級 23名

(表彰/優勝~4位まで)

本戦1分→延長1分→最終延長1分(マスト)

329	こいずみ けいた 小泉 慶太	誠真会館 (東伏見)	10級 0年10ヶ月 106cm 17kg	D 8	D29	優勝 準優勝	3位	D55	340	やまぐち たける 山口 健	誠真会館 (文京)	9級 1年2ヶ月 119cm 22kg
330	とや こうき 戸谷 光希	新極真会 江戸川道場	9級 0年10ヶ月 106cm 17kg							開始 D 1	D 12	D 4
331	あさだ こうのすけ 朝田 恒之介	極真会館 釘嶋道場	無級 0年9ヶ月 115cm 18kg		D 9				342	いの ゆいと 飯野 結登	優心塾	10級 1年0ヶ月 118cm 20kg
332	いしかわ りょうた 石川 諒多	誠真会館 (東伏見)	9級 1年4ヶ月 118cm 21kg		D 2				343	おおとも ひづき 大友 陽月	拳気道会	9級 2年0ヶ月 118cm 20kg
333	そのべ ひなた 園部 陽向	極真会館 横浜田中	10級 0年7ヶ月 110cm 18kg		D 10				344	すずき だいき 鈴木 大喜	翔優會館	8級 2年7ヶ月 116cm 22kg
334	ささき うらん 佐々木 羽藍	極真会館 門馬道場	無級 0年6ヶ月 114cm 19kg		D 3				345	よう ざいせい 楊 濟丞	極真会館 釘嶋道場	9級 2年0ヶ月 120cm 23kg
335	はねだ りゅうげん 羽田 隆源	誠真会館 (文京)	9級 1年5ヶ月 114cm 20kg		D 11				346	うめもと たいち 梅本 泰地	誠真会館 (東伏見)	9級 1年2ヶ月 126cm 25kg
336	かとう あおい 加藤 碧海	極真会館 釘嶋道場	10級 1年1ヶ月 115cm 18kg		D 14				347	せつ ことよし 薛 允叡	極真空手 力謝会	7級 1年0ヶ月 118cm 22kg
337	うちだ おうが 内田 櫻臥	新武会	10級 1年2ヶ月 109cm 18kg		D 15				348	かとう ほのか 加藤 帆乃香	極真会館 門馬道場	7級 2年6ヶ月 119cm 23kg
338	ふせがわ かんた 布施川 敢太	極真会館 門馬道場	8級 2年0ヶ月 115cm 20kg		D 7				349	おかの ゆうご 岡野 友悟	新極真会 江戸川道場	10級 0年7ヶ月 111cm 24kg
339	ひらた はるひ 平田 暖陽	翔優會館	8級 2年10ヶ月 118cm 20kg						350	そうま れんと 相馬 蓮叶	翔優會館	10級 0年2ヶ月 117cm 26kg
									351	ちえ じょんひょん 崔 鐘賢	誠真会館 (東伏見)	10級 1年1ヶ月 129cm 29kg

●小学2年生女子 初級 6名

(表彰/優勝~3位まで)

本戦1分30秒→延長1分→最終延長1分(マスト)

352	すずき ゆづみ 鈴木 優月心	極真会館 門馬道場	7級 2年4ヶ月 120cm 17kg	D 47	D58	優勝 準優勝	3位	D57	355	いそがい ほのか 磯貝 穂乃香	極真会館 釘嶋道場	10級 1年2ヶ月 128cm 28kg
353	おりも さえ 織茂 咲衣	極真会館 東京友心会	8級 2年0ヶ月 122cm 22kg							D 33	D 48	D 34
354	くまざわ ちあき 熊澤 千秋	極真会館 釘嶋道場	10級 1年3ヶ月 120cm 22kg						357	みずの ゆあ 水野 裕愛	極真会館 門馬道場	7級 3年5ヶ月 130cm 23kg

KARATE BATTLE KINGS Dコート

●小学5年生男子 初級 14名

(表彰／優勝～4位まで)

本戦1分30秒→延長1分→最終延長1分(マスト)

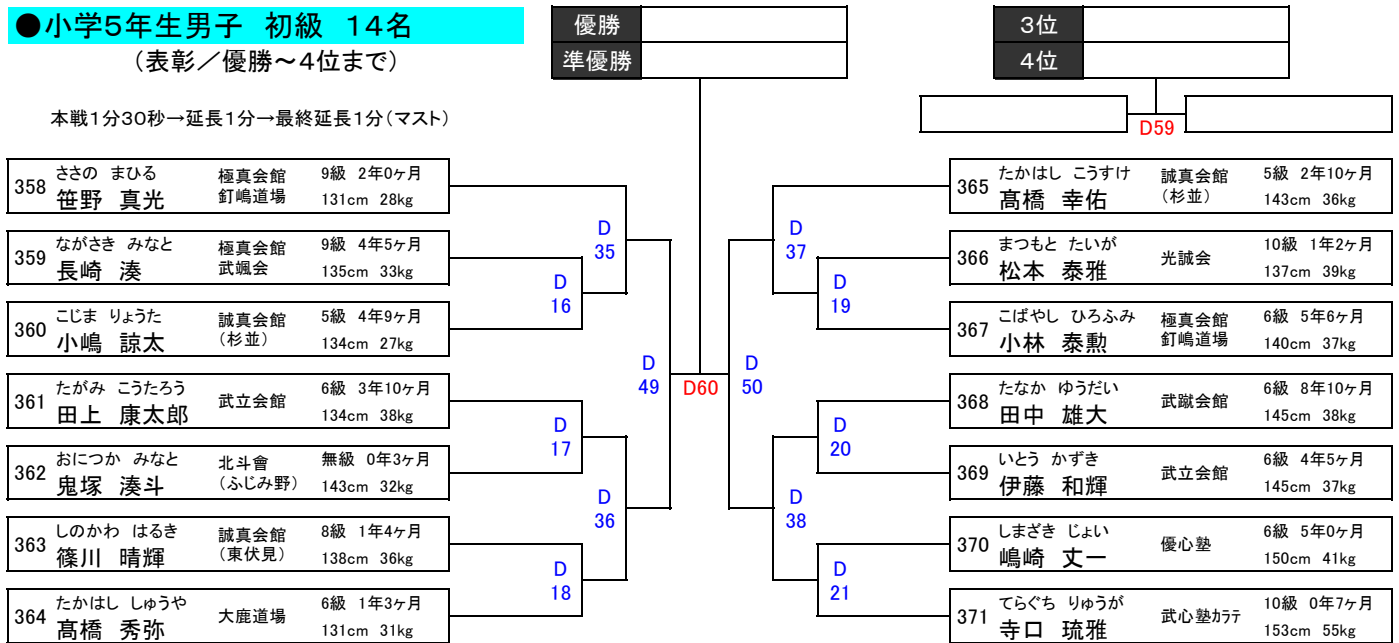

●小学1年生女子 選抜 2名

(表彰／優勝のみ)

本戦1分30秒→延長1分→最終延長1分(マスト)

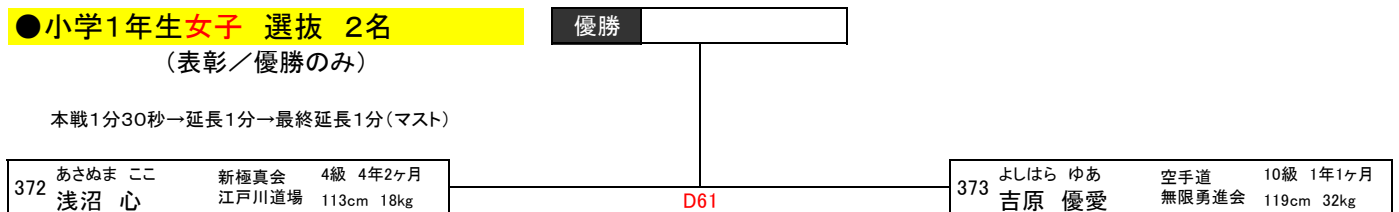

●小学1年生男子 選抜 14名

(表彰／優勝～4位まで)

本戦1分30秒→延長1分→最終延長1分(マスト)

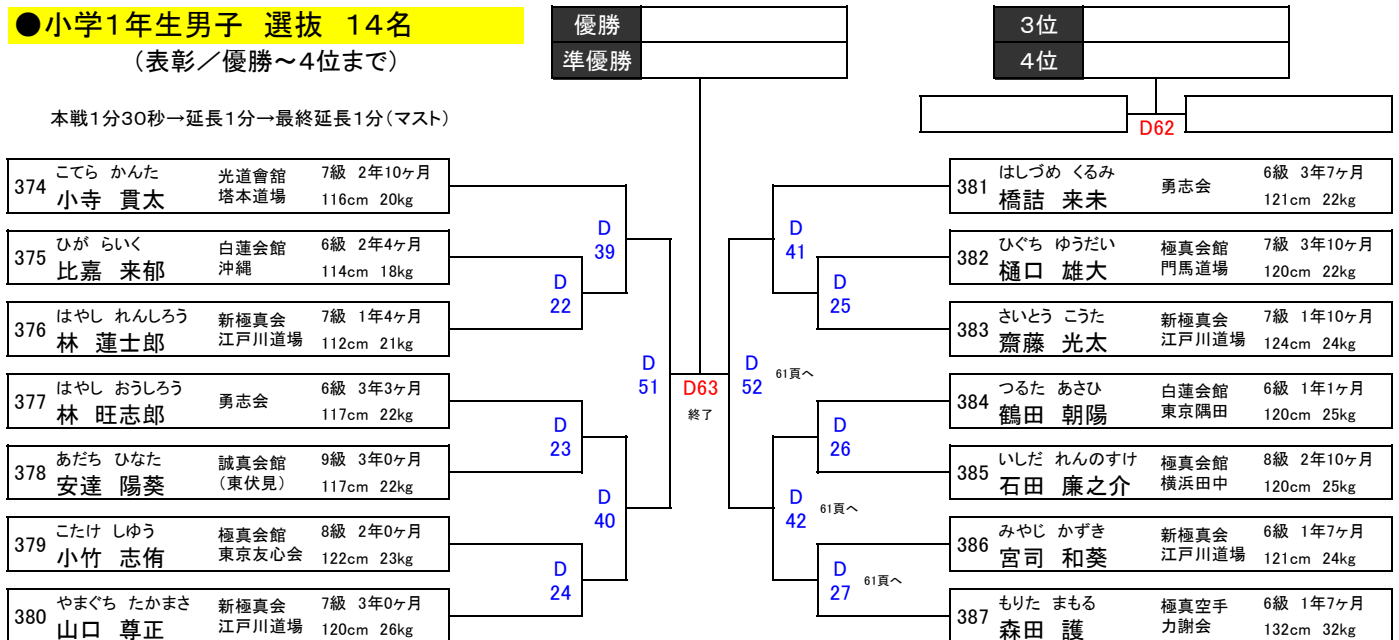

KARATE BATTLE KINGS Eコート

●小学1年生男子 初級 36名
(表彰/優勝~8位まで)

本戦1分30秒→延長1分→最終延長1分(マスト)

優勝
準優勝

3位
4位

E56

8位



KARATE BATTLE KINGS Eコート

●小学1年生女子 初級 9名

(表彰／優勝～4位まで)

本戦1分30秒→延長1分→最終延長1分(マスト)

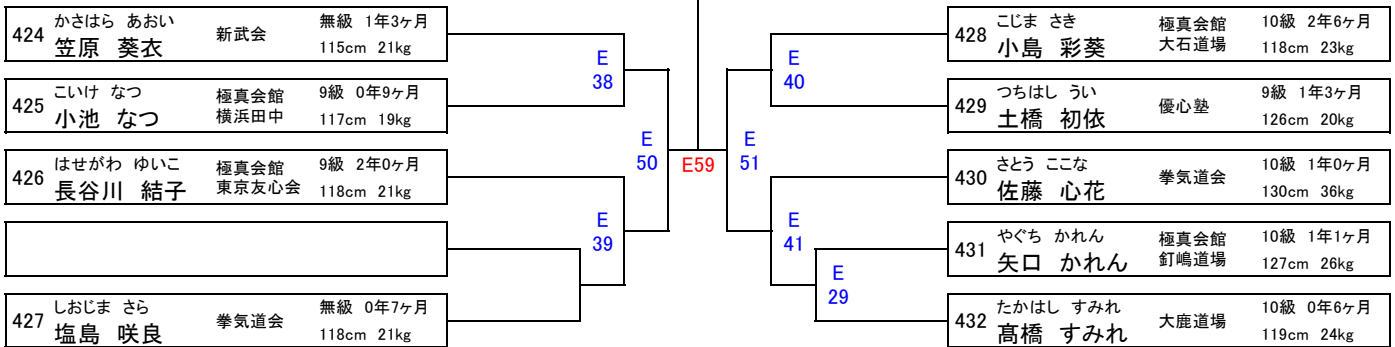

●小学5年生女子 初級 6名

(表彰／優勝～3位まで)

本戦1分30秒→延長1分→最終延長1分(マスト)

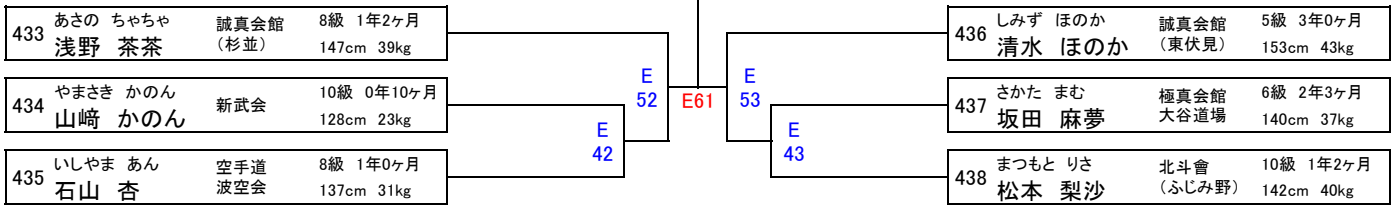

●幼年(男女混合) 選抜 12名

(表彰／優勝～4位まで)

本戦1分→延長1分→最終延長1分(マスト)

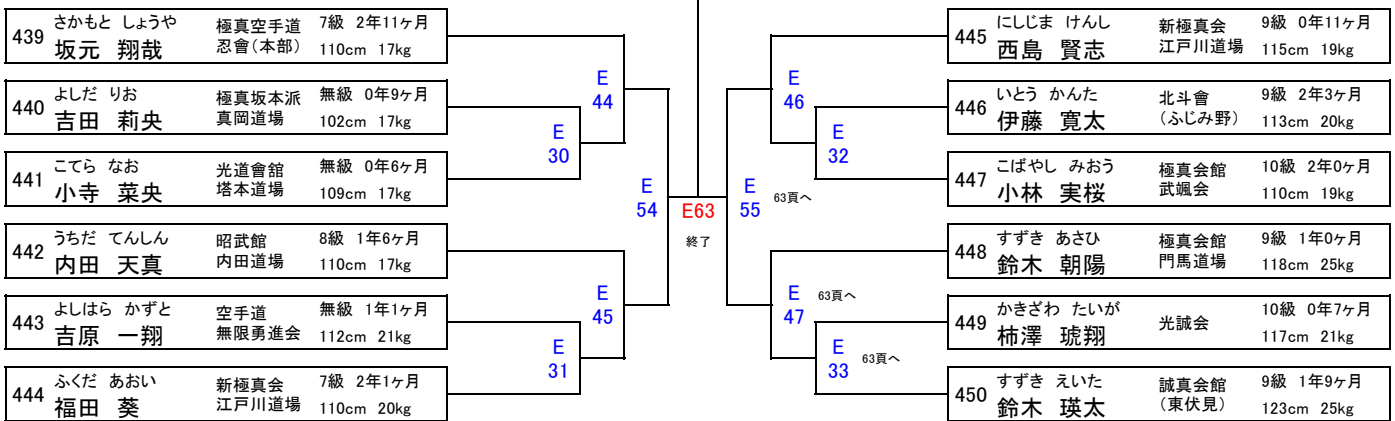

KARATE BATTLE KINGS Fコート

●小学2年生男子 初級 39名

(表彰／優勝～8位まで)

本戦1分30秒→延長1分→最終延長1分(マスト)

優勝
準優勝

3位
4位

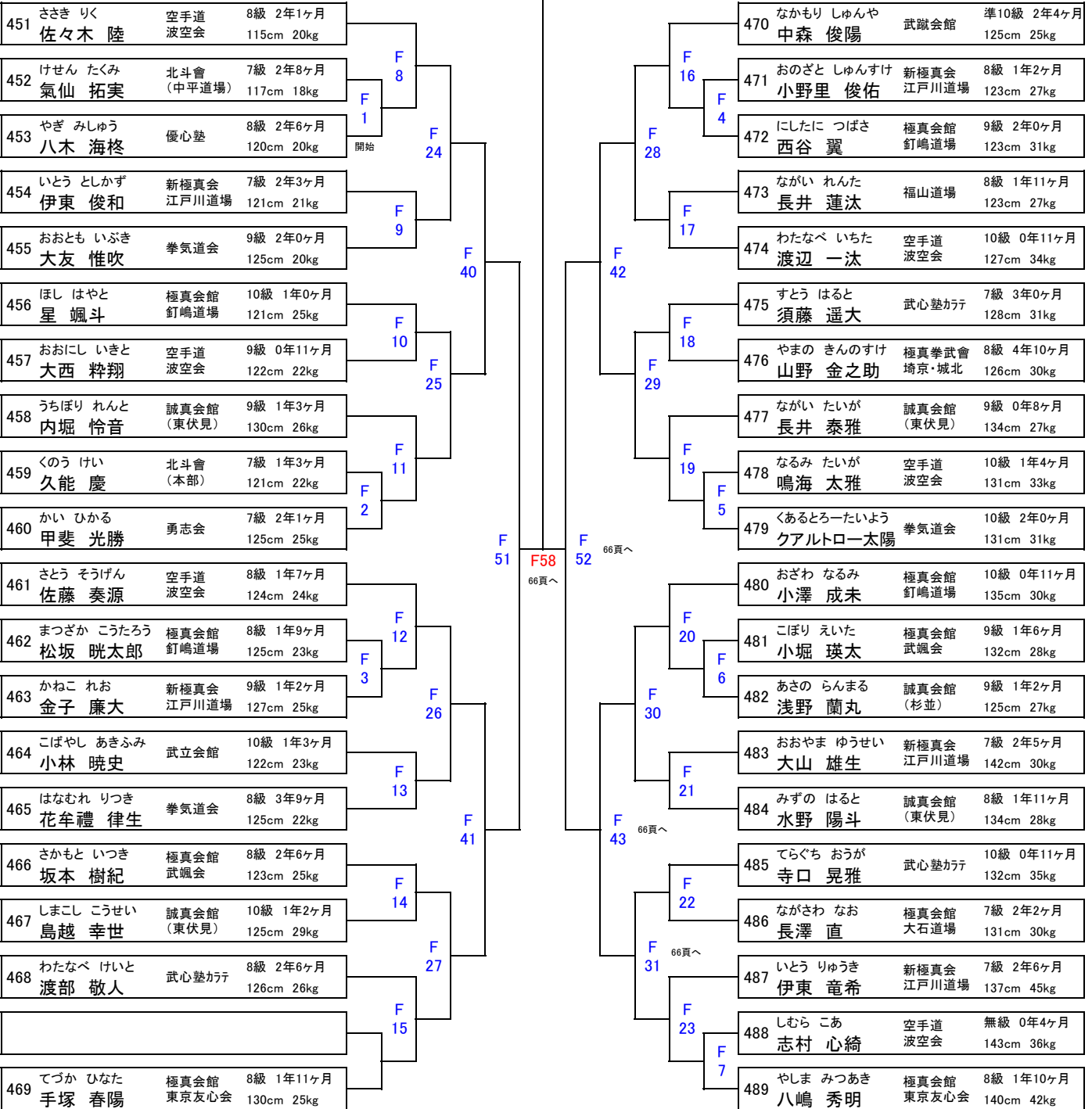

KARATE BATTLE KINGS Fコート

●小学6年生男子 初級 16名

(表彰／優勝～4位まで)

本戦1分30秒→延長1分→最終延長1分(マスト)

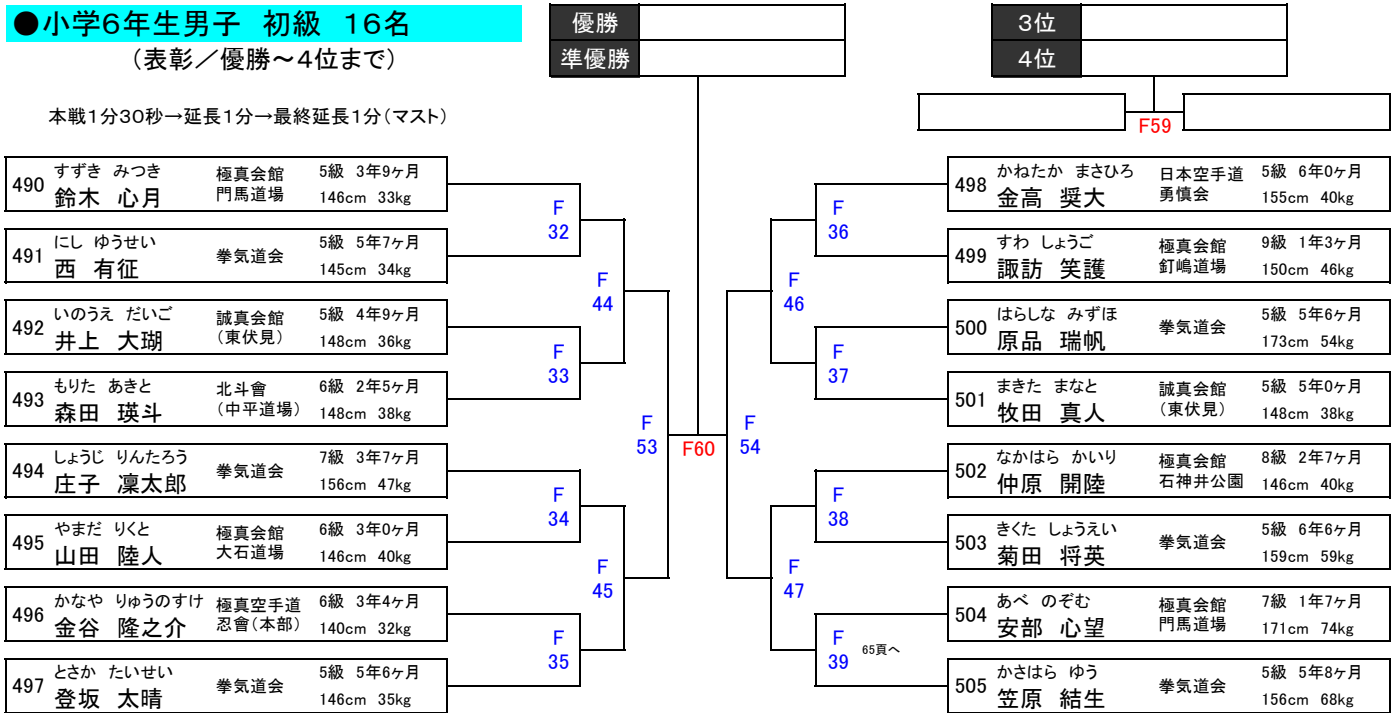

●小学2年生女子 選抜 7名

(表彰／優勝～3位まで)

本戦1分30秒→延長1分→最終延長1分(マスト)

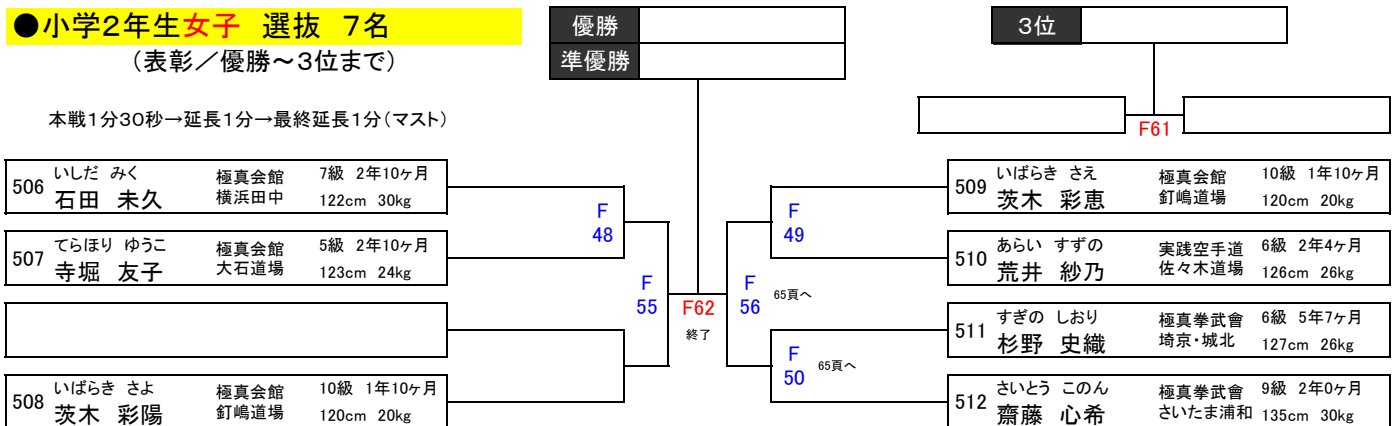

開催おめでとうございます。

第51回 オープントーナメント 全日本空手道選手権大会

第1回 極真 全日本ジュニアファイナルカップ

第1回 極真 KARATE BATTLE KINGS



石神井公園道場

強くなりたい、ダイエットをしたい、運動をしたい、
理由は何でも一人ではやりきれない事をたくさんの人とやりきろう。
最後は己に勝つ為に!!
みんなで空手を始めてみませんか?
Web <http://www.shakujiikouendojo.com>

〒177-0041
練馬区石神井町 4-21-19
Tel/Fax 03-6766-8880
代表 鈴木 義浩

祝 第51回オープントーナメント

全日本空手道選手権大会

第1回全日本ジュニアファイナルカップ



日々研鑽、継続は力なり



極真会館 世界総極真 高橋道場

〒080-0014 帯広市西4条南32丁目3番地2 TEL0155-66-7745

【道場】札幌 網走 釧路 鹿追 札内 帯広 帯広道新教室

祝!



第51回全日本空手道選手権大会
第1回全日本ジュニアファイナルカップ



国際空手道連盟 極真会館
世界総極真 埼玉県 橋本道場

代表 橋本 英明

【事務局】

埼玉県さいたま市浦和区岸町2-11-10

TEL:048-816-9155

活動場所:浦和・東大宮

橋本道場は
【強くなりたい!】
その気持ちを大切に
育てます。

一人一人の個性を大切にした稽古方法を展開しています。
橋本道場の特色としましては、遊びも取り入れた鍛錬稽古で、体力づくりを行っています。
そして、さまざまな稽古を通して、友だちと共感したり思いやったり、失敗を恐れず、困難をのりこえられる「やさしく たくましい精神」を育てることを目指しています。

祝 第51回 全日本大会

祝 第1回 極真 全日本ジュニアファイナルカップ

兵庫県 西岡道場

師範 西岡 成則 五段

師範代 柏木 広和 三段（尼崎支部長）

師範代 蔵本 徹 三段（明石支部長）

師範代 吉井 真佐志 二段（芦屋支部長）

<指導員>

浜崎 強 二段 内海 秀紀 初段（淡路本部責任者）

前田 勝 初段（魚崎支部長） 井上 聡二 初段 厚美 亮 初段

島津 悠衣 初段 長島 寛明 初段 長島 義暢 初段

<準指導員>

森崎 高広 二級 下拂 勝久 二級 上山 悟 二級 安藤 琉 二級

事務局 〒658-0027 神戸市東灘区青木5-4-15-303

TEL 078-435-1457

H.P <https://kyokushin-nisioka.com> E-mail seiyukai@kcc.zaq.ne.jp

道場所在地：神戸市・芦屋市・西宮市・尼崎市・明石市・洲本市

祝！第51回全日本空手道選手権大会！
祝！第1回極真全日本ジュニアファイナルカップ！
祝！第1回極真 KARATE BATTLE KINGS

拳で伝わる心がある。がんばれ！錬心道場！

出場選手

長谷川 璃子(小学4年生女子) 國重 凛太郎(小学2年生男子) 川崎 哲也(マスタース男子上級)

極真会館 世界総極真 北海道連心道場

東光中学校体育館

毎週金曜日 19:00~21:00

旭川市東光8条2丁目

啓明地区センター

毎週火曜日 19:00~21:00

毎週土曜日 9:00~12:00

旭川市南5条通25丁目

代表 原一浩(参段)

080-5597-4616

<http://kyokushin-way-h.sakura.ne.jp>

入門随時・見学大歓迎



国際空手道連盟 極真会館 世界総極真 福井県 今城道場



International KARATE Organization
KYOKUSHIN KAIKAN World SO-KYOKUSHIN
Fukui IMAGI dojo

今城道場は子どもも大人も一生懸命。

平成21年「極真空手 福井県 今城道場」として開設した当道場は、極真空手の技術や自らの身体の鍛錬だけでなく礼儀や礼節、相手を想いやる気持ちを大切にしている道場を目指して稽古に励んで参りました。

日々の稽古にはじまり、全国各地で開催される大会への出場。また、道場外の人たちに向けて日頃の稽古に打ち込んだ成果の披露と空手の魅力をさらに広く知ってもらおうことを目指し地域のイベント等にも積極的に参加しています。平成24年「国際空手道連盟 極真会館 世界総極真」に加盟した当道場。総道場生数は140名以上となり規模も拡大。平成28年7月には地元福井県において県内初の公式大会「福井県空手道選手権大会」を開催する迄に至りました。

これも、常に厳しい指導して下さった師範先生方、稽古を共にした道場生、そして様々な場面でサポートを頂いている関係者と保護者の皆さまのおかげであります。

今後もますますの発展を目指して一生懸命、稽古に励んで参ります。押忍。

代表 今城真治

【事務局】 福井県福井市四ツ井1-21-1

【本部道場】 福井県福井市和田3-104
酒井ビル 1F

TEL: [昼間] 中村 090-8092-4817

[夜間] 今城 090-7087-3113



www.kyokushin-imagi.jp



頑張れ!

門馬道場生!!!



(社)国際空手道連盟 極真会館

世界総極真

門馬道場

MONMA DOJO

2022



NPO法人 極真カラテ 門馬道場

本部【矢吹道場】
福島県西白河郡矢吹町八幡町 169-9

TEL 0248-42-5335

FAX 0248-63-7006

<https://www.kyokushin-monma.com>



【白河地区】

白河道場
天神町道場
表郷道場
高山道場
西郷東道場

【泉崎地区】

泉崎道場
関和久道場

【浜賀川地区】

メカステージ浜賀川道場
西條道場

【郡山地区】

安積道場
高田道場
大槻道場
富久山道場
水巻道場
芳賀道場
御前南道場
郡山カルチャー

【東北地区】

福島北沢又道場
福島佐倉道場
福島霞町道場
伊達道場

【会津地区】

アビオ道場
藤教道場
会津カルチャー

【いわき地区】

好間道場
山田道場
小名浜道場

祝

第51回オープントーナメント
全日本空手道選手権大会
第1回極真全日本ジュニアファイナルカップ
第1回極真 KARATE BATTLE KINGS

燃やせ！！佐藤道場魂！！



佐藤 心 佐藤 柊花 石原 龍牙

(社) 国際空手道連盟 極真会館
世界総極真北海道佐藤道場

代表 佐藤 高貴

根室道場(火・木) / 厚床・中標津道場(水) / 釧路道場(金) / 浜中道場(土)

【事務局】〒087-0005 北海道根室市宝町 2-46 TEL&FAX 0153-23-4010

<http://kyokushin-satodojo.skr.jp>

祝

第51回 全日本空手道選手権大会
第1回 全日本ジュニアファイナルカップ

選手達の熱い戦いを期待致します！！



(社) 国際空手道連盟 極真会館
世界総極真 釘嶋道場

本部道場 神奈川県厚木市田村町8-8 柳田ビル1階
事務局 神奈川県厚木市長谷1540-26
お問合せ 090-8946-6944
師範 釘嶋 秀三



一般貨物自動車運送事業：利用運送事業 有限会社 小野塚商事

【本社】

〒243-0402 神奈川県海老名市柏ヶ谷581-2

TEL 046-234-6524

FAX 046-205-6940

URL <http://www.onozuka-shoji.com>

ドライバー募集中

独自のネットワークと様々な輸送スタイルで、あらゆる場所へ配達いたします。

安全輸送・安全荷役を心掛け、スピーディーに責任を持って対応させていただきます。

お問い合わせ、お見積などお気軽にご連絡ください。

- 建材の輸配送・管理業務
- 自動車部品の輸配送業務
- 食品の輸配送業務
- 機械設備の配送業務



タツヲ電気工事株式会社

〒252-0311 神奈川県相模原市南区東林間8-21-12

TEL 042-743-5457

FAX 042-748-1972

代表取締役 原島 公成

人と人を結ぶコミュニケーション



精密な現代社会を裏付けるものは、
それを造り上げる人の心です。
タツヲは、
人間性を尊重するところから始めます。



株式会社
かおる建設工業

株式会社
ファーストK

株式会社
ケイアイホーム

〒252-0026
神奈川県座間市新田宿491-8
TEL 046-254-2624
メール info@kaoru-kensetsu.co.jp

【本社】
〒252-0024
神奈川県座間市入谷4-1881-45
高下ビル1F
TEL 046-240-7794
メール info@first-k.co.jp
【緑ヶ丘営業所】
〒252-0021
神奈川県座間市緑ヶ丘2-1-39
TEL 046-259-2225
【嵐の湯座間店】
〒252-0024
神奈川県座間市入谷1-201-4
TEL 046-257-4114

〒226-0014
神奈川県横浜市緑区台村町314-1
第三秋元ビル1F
TEL 0120-847-580

有限会社 フロンテック・サガミ

〒252-0327 神奈川県相模原市南区磯部1174-1



アルミ建材の事なら

TEL 046-253-4474

FAX 046-253-4476

代表取締役 後藤 勝好

DX導入で ビジネスに変革を。



DXの活用は顧客や社会のニーズに素早く応えることが可能になり、ビジネスの効率化、組織の強化にも絶大な効果をもたらします。
エーエルジェイは設立以来、コンサルティング提案から運用までを含めたシステム開発において、高い評価をいただいております。
長年培って来たナレッジを基にDX 開発に最適なアジャイル型開発を用いてよりスピーディに、より柔軟にお客様のニーズにお答えいたします。

ICTサービスをワンストップでご提供致します。

 **ALJ** 株式会社エーエルジェイ

事業内容

- ・業務系WEBアプリケーション開発
- ・ERP/CRM (SAP, Salesforce 等) パッケージ開発
- ・Mobile, IoT, AI, Cloud, FinTech, Bigdata 等を用いた次世代デジタル(DX) 技術開発
- ・海外人材マネジメントサービス「ALJ GHR」の開発・提供
- ・海外人材採用(新卒・中途)「ALJ GLOBAL Career」運営
- ・フリーランス特化IT案件紹介サービス「ALJ JOB」運営
- ・企業/個人向けITスクール「ALJ IT SCHOOL」運営

システム開発のご依頼は

お見積り無料。お気軽にお問い合わせください。

電話 **03-5363-6315** メール **info@al-j.co.jp**
【受付時間】9:00~18:00(土・日・祝休)

住所 **株式会社 エーエルジェイ**
〒160-0022 東京都新宿区新宿 3-2-1 京王新宿 321ビル9F



新卒・キャリア採用中!

エントリーはこちらから

メール **saiyo@al-j.co.jp**

- 新卒採用サイト
<https://www.al-j.co.jp/recruit/newgraduates>
- キャリア採用サイト
<https://www.al-j.co.jp/recruit/career>



第2回 極真 全日本ジュニアファイナルカップ

2023年 2月 4日（土）横浜武道館で開催決定！！

第2回 極真 全日本ジュニアファイナルカップの出場権利は、下記選抜権利大会の上位4名となります。
(準々決勝からの繰上り、特別枠有り、詳細につきましては、全日本ジュニアファイナルカップ公式HPに掲載)

<http://www.kyokushin-junior-finalcup.com/>

全日本ジュニアファイナルカップ

検索

選 抜 権 利 大 会

北海道ブロック	北海道大会	主催：北海道 高橋道場	TEL 0155-66-7745	9月開催予定
東北ブロック	福島県大会	主催：福島県 門馬道場	TEL 0248-42-5335	9月開催予定
関東ブロック	東京都大会	主催：東京都 石神井公園道場	TEL 03-6766-8880	10月開催予定
	KARATE BATTLE KINGS	主催：神奈川県 釘嶋道場	TEL 090-8946-6944	2月開催予定
	千葉県大会	主催：千葉県 武颯会	TEL 090-9320-2727	3月開催予定
	埼玉県大会	主催：埼玉県 橋本道場	TEL 048-816-9155	5月開催予定
	神奈川県大会	主催：神奈川県 釘嶋道場	TEL 090-8946-6944	8月開催予定
北陸ブロック	福井県大会	主催：福井県 今城道場	TEL 090-7087-3113	7月開催予定
東海ブロック	東日本大会	主催：静岡県 大石道場	TEL 054-292-7230	4月開催予定
	山梨県大会	主催：山梨県 大石道場	TEL 054-292-7230	9月開催予定
	静岡県村正杯	主催：静岡県 大石道場	TEL 054-292-7230	12月開催予定
関西ブロック	兵庫県大会	主催：兵庫県 西岡道場	TEL 078-435-1457	10月開催予定
	加古川ジュニア大会	主催：兵庫県 大石道場	TEL 054-292-7230	3月開催予定
九州ブロック	沖縄県大会	主催：沖縄県 空田道場	TEL 098-834-7846	2月開催予定

選抜権利大会の詳細につきましては、各道場へお問合せ下さい。
全日本ジュニアファイナルカップに関するお問い合わせは、以下の通りです。

世界総極真大会事務局 電 話 090-8946-6944 (担当 釘嶋)
メール info@kyokushin-junior-finalcup.com
s_kugishima@star.ocn.ne.jp



KYOKUSHIN

**極
真
空
手**



(社) 国際空手道連盟 極真会館 世界総極真